

# Benutzerhandbuch Dell™ E178FP Flachbildschirm-Farbmonitor

## Über den Monitor

[Vorderansicht](#)  
[Rückansicht](#)  
[Seitenansicht](#)  
[Untersicht](#)  
[Technische Daten des Monitors](#)  
[Pflege Ihres Monitors](#)

## Verwenden des verstellbaren Monitorfußes

[Anbringen des Fußes](#)  
[Verlegen der Kabel](#)  
[Verwenden der Kippfunktion](#)  
[Abnehmen des Fußes](#)

## Verwenden des OSD-Menüs

[Anschließen des Monitors](#)  
[Verwenden der Bedientasten am Monitor](#)  
[Verwenden des OSD-Menüs](#)  
[Verwenden der Dell™ Soundbar \(optional\)](#)

## Produktbezogene Probleme

[Monitorbezogene Fehlerbehebung](#)  
[Allgemeine Probleme](#)  
[Produktbezogene Probleme](#)



## Anhang

[FCC Identifikationsinformationen \(nur für USA\)](#)  
[ACHTUNG: Sicherheitshinweise](#)  
[Dell Kontaktdaten](#)

---

## Anmerkungen, Warnhinweise und Vorsichtshinweise

In diesem Benutzerhandbuch gibt es von Symbolen begleitete Textfelder, die fett oder kursiv gedruckt sind. Diese Felder sind Anmerkungen, Warnhinweise und Vorsichtshinweise und werden wie folgend dargestellt verwendet:

-  **ANMERKUNG:** Eine Anmerkung gibt wichtige Informationen, die Ihnen helfen, den Computer besser zu nutzen.
-  **WARNUNG:** Ein Warnhinweis warnt entweder vor einer möglichen Beschädigung der Hardware oder vor einem Datenverlust und gibt Hinweise, wie die Gefahr vermieden werden kann.
-  **VORSICHT:** Ein Vorsichtshinweis macht Sie auf die Gefahr einer Beschädigung sowie Verletzungen- oder Lebensgefahr aufmerksam und gibt Hinweise, wie die Gefahr vermieden werden kann.

Einige Warnungen erscheinen eventuell in verschiedenen Formaten und sind eventuell nicht von einem Symbol begleitet. In einem solchen Fall unterliegt die spezifische Darstellung dieser Warnung gesetzlichen Regelungen.

---

**Die Informationen in diesem Dokument können ohne Ankündigung geändert werden.**  
© 2007-2008 Dell Inc. Alle Rechte vorbehalten.

Die Reproduktion in irgendeiner Weise ohne schriftliche Genehmigung von Dell Inc. ist streng verboten.

Die in diesem Text verwendeten Warenzeichen *Dell*, das *DELL*-Logo, *Inspiron*, *Dell Precision*, *Dimension*, *OptiPlex*, *Latitude*, *PowerEdge*, *PowerVault*, *PowerApp* und *Dell OpenManage* sind Warenzeichen von Dell Inc.; *Microsoft* und *Windows* sind eingetragene Warenzeichen der Microsoft Corporation. *ENERGY STAR* ist ein eingetragenes Warenzeichen der U.S. Environmental Protection Agency (US-Umweltschutzbehörde). Als *ENERGY STAR*-Partner hat sich Dell Inc. dazu entschieden, dass das Produkt den *ENERGY STAR*-Richtlinien für Energieeffizienz entspricht.

Andere in diesem Dokument verwendete Warenzeichen und Handelsmarken beziehen sich auf die Eigentümer dieser Warenzeichen und Handelsmarken oder auf andere Produkte. Dell Inc. erhebt keinerlei Eigentumsansprüche auf andere als ihre eigenen Warenzeichen und Handelsmarken.

Februar 2008 Rev. A02

[Zum Inhaltsverzeichnis](#)

## Über den Monitor

Dell™ E178FP Flachbildschirmmonitor

- [Vorderansicht](#)
  - [Rückansicht](#)
  - [Seitenansicht](#)
  - [Unteransicht](#)
  - [Technische Daten des Monitors](#)
  - [LCD-Bildschirmqualität & Pixelrichtlinien](#)
  - [Pflege Ihres Monitors](#)
- 

### Vorderansicht

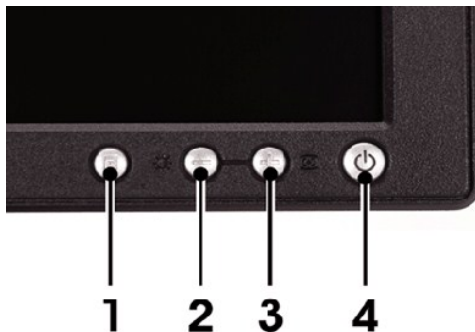

- 
- 1 Menüauswahl Taste
  - 2 Helligkeits-/Kontrast-/Ab(-)-Taste
  - 3 Auto-Einstellen- / Auf (+)-Taste
  - 4 Stromschalter mit LED-Anzeige
- 

### Rückansicht

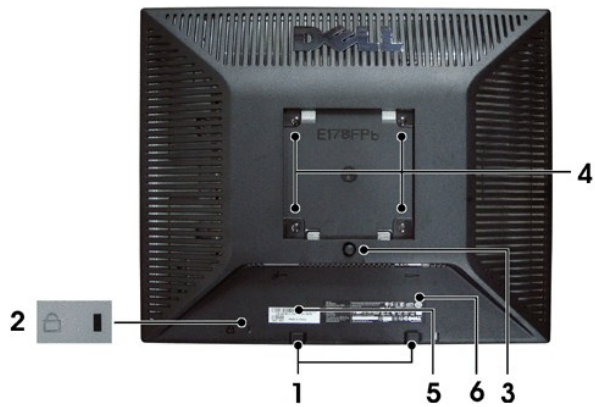

1	Steckplatz für Sicherheitsschloss	Bringen Sie ein Schloss an, um Ihren Monitor zu sichern.
2	Dell Soundbar-Befestigungsklammern	Bringen Sie die optionale Dell Soundbar an.
3	Aufkleber mit Barcode-Seriennummer	Sehen Sie diesen Aufkleber, wenn Sie Dell für technischen Support kontaktieren möchten.
4	Aufkleber mit behördlicher Zulassung	Zeigt behördliche Zulassungen an.
5	Taste zur Entfernung des Ständers	Drücken Sie auf die Taste, um den Ständer zu entfernen.
6	VESA-Befestigungslöcher ( 100mm - hinter dem angebrachten Ständer)	Verwenden Sie die Löcher, um den Monitor zu montieren.
7	Kabelhalter	Legen Sie Kabel durch den Halter, um sie besser verstauen zu können.

---

## Seitenansicht



Rechte Seite



Linke Seite

---

## Unteransicht

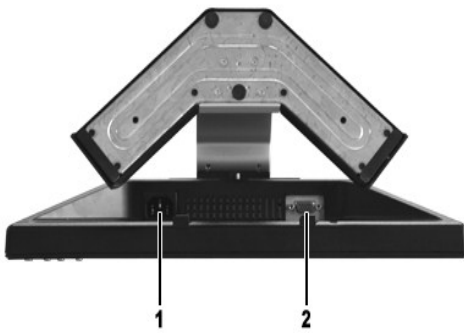

- 
- 1 Netzanschluss
  - 2 VGA-Anschluss
-

## Technische Daten des Monitors

### Allgemein

Modellnummer E178FP

### Flachbildschirm

---

Bildschirmtyp	Aktiv-Matrix TFT-LCD
Bildschirmabmessungen	17 Zoll (effektive diagonale Bildgröße: 17 Zoll)
Voreingestellter Anzeigebereich:	
Horizontal	337,9 mm (13,3 Zoll)
Vertikal	270,3 mm (10,6 Zoll)
Pixelabstand	0,264 mm x 0,264 mm
Betrachtungswinkel	Betrachtungswinkel 160° (vertikal) i.d.R., 160° (horizontal) i.d.R.
Luminanz	300 cd/m <sup>2</sup> (i.d.R.)
Kontrastverhältnis	800:1 (i.d.R.)
Beschichtung des Bildschirmrahmens	Blendschutz mit Hartbeschichtung 3H
Hintergrundbeleuchtung	4 CCFLs Hintergrundbeleuchtung
Ansprechzeit	5 ms i.d.R. (Schwarz zu Weiß)

---

### Auflösung

---

Horizontaler Abtastbereich	30 kHz bis 81 KHz (automatisch)
Vertikaler Abtastbereich	56 Hz bis 76 Hz
Optimale voreingestellte Auflösung	1280 x 1024 mit 60 Hz
Höchste voreingestellte Auflösung	1280 x 1024 mit 75 Hz

---

### Voreingestellte Anzeigemodi

Dell™ garantiert die Bildgröße und Zentrierung für alle in der folgenden Tabelle aufgeführten voreingestellten Modi.

Anzeigemodus	Horizontale Frequenz (kHz)	Vertikale Frequenz (Hz)	Pixeltakt (MHz)	Sync-Polarität (Horizontal/Vertikal)
VGA, 720 x 400	31,5	70,1	28,3	-/+
VGA, 640 x 480	31,5	60,0	25,2	-/-
VESA, 640 x 480	37,5	75,0	31,5	-/-
VESA, 800 x 600	37,9	60,3	40,0	+/+
VESA, 800 x 600	46,9	75,0	49,5	+/+
VESA, 1024 x 768	48,4	60,0	65,0	-/-
VESA, 1024 x 768	60,0	75,0	78,8	+/+
VESA, 1152 x 864	67,5	75,0	108,0	+/+
VESA, 1280 x 1024	64,0	60,0	108,0	+/+
VESA, 1280 x 1024	80,0	75,0	135,0	+/+

---

### Elektrische Daten

Die folgende Tabelle listet die elektrischen Daten auf:

---

Videoeingangssignale	Analog RGB: 0,7 Volt +/-5%, 75 Ohm Eingangsimpedanz
Sync.-Eingangssignale	Separat horizontal und vertikal, 3,3V Cmos oder 5V TTL-Pegel, positive oder negative Sync.
Netzeingangsspannung / Frequenz / Stromstärke	100 bis 240 VAC / 50-60 Hz / 1,5 A (RMS) max.
Zustromstärke	110V: 30A (max.) 220V: 60A (max.)

---

### Physikalische Eigenschaften

Die folgende Tabelle listet die physikalischen Eigenschaften auf:

Signalkabeltyp	D-Sub: Abnehmbar, Analog, 15-polig, blauer Anschluss, am Monitor befestigt
<b>Abmessungen (mit Fuß):</b>	
Höhe	380,6 mm (14,98 Zoll)
Breite	374,7 mm (14,75 Zoll)
Tiefe	140 mm (5,51 Zoll)
<b>Gewicht</b>	
Monitor (Fuß und Kopf)	4,63 kg (10,2 lb)
Nur Flachbildschirm (VESA-Modus)	3,69 kg (8,1 lb)
Gewicht (mit Verpackung)	5,85 kg (12,9 lb)

## Umgebungsbedingungen

Die folgende Tabelle listet die umweltbezogenen Beschränkungen auf:

<b>Temperatur:</b>	
In Betrieb	5° bis 35° C (41° bis 95°F)
Außer Betrieb	-20° bis 60° C (-4° bis 140°C)
<b>Luftfeuchtigkeit:</b>	
In Betrieb	10% bis 80% (nicht kondensierend)
Außer Betrieb	5% bis 90% (nicht kondensierend)
<b>Höhe:</b>	
In Betrieb	max. 3.657,6 m (12.000 ft)
Außer Betrieb	max. 12.192 m (40.000 ft)

## Energieverwaltungsmodi

Sofern Sie eine VESA DPMS-kompatible Grafikkarte oder Software auf Ihrem PC installiert haben, kann der Monitor seinen Energieverbrauch automatisch verringern, wenn er nicht verwendet wird. Dies wird als 'Energiesparmodus' bezeichnet. Sobald eine Eingabe über die Tastatur, Maus oder ein sonstiges Eingabegerät vom Computer erkannt wird, wacht der Monitor automatisch auf. Aus der folgenden Tabelle gehen der Stromverbrauch und die Signale der automatischen Energiesparfunktion hervor:

Energieverwaltungsbeschreibung						
VESA-Modus	Video	H-Sync	V-Sync	Stromverbrauch	Energieersparnis	LED-Farbe
EIN	Aktiv	Ja	Ja	max. 40W i.d.R. 34W	0%	Grün
Energieersparnis	Keine Anzeige	Nein	Ja	<=2W	>80%	Orange
	Keine Anzeige	Ja	Nein	<=2W	>80%	Orange
	Keine Anzeige	Nein	Nein	<=2W	>80%	Orange
Ausgeschaltet	Keine Anzeige	--	--	<=1W	>80%	Aus

 **HINWEIS:** Das [OSD-Menü](#) funktioniert nur im 'Normalbetrieb'-Modus. Je nach ausgewählter Eingangsquelle wird eine der nachstehenden Meldungen auf dem Bildschirm angezeigt.

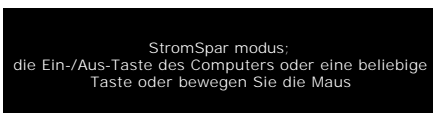

Durch Aktivieren des Computers und Aufwecken des Monitors erhalten Sie wieder Zugang zu dem [OSD-Menü](#).

## Polzuweisungen

### VGA-Anschluss

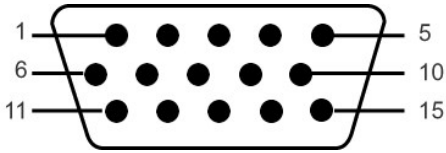

Die folgende Tabelle zeigt die Pinbelegung des VGA-Steckers.

Pinnummer	15-pol. Anschluss des Signalkabels
1	Video-Rot
2	Video-Grün
3	Video-Blau
4	MASSE
5	Selbsttest
6	MASSE-R
7	MASSE-G
8	MASSE-B
9	Computer 5V/3,3V
10	MASSE-Sync.
11	MASSE
12	DDC Daten
13	H-Sync
14	V-Sync
15	DDC Takt

## Plug&Play-Unterstützung

Sie können den Monitor in jedem Plug & Play-kompatiblen System einsetzen. Der Monitor stellt dem Computersystem automatisch die eigenen EDID-Daten (Extended Display Identification Data) über DDC (Display Data Channel)-Protokolle zur Verfügung, so dass sich das System selbst konfigurieren kann und die Monitoreinstellungen optimiert werden können. Sie können nach Bedarf die Einstellungen ändern. In den meisten Fällen jedoch erfolgt die Installation des Monitors automatisch.

## LCD Bildschirmqualität & Pixelrichtlinien

Während des Herstellungsprozesses des LCD Bildschirms ist es nicht ungewöhnlich, wenn ein oder mehrere Pixel in einen unveränderbaren Status gesetzt werden. Das sichtbare Ergebnis ist ein starres Pixel, welches als minimaler schwarzer oder farbiger Punkt erscheint.

In beinahe jedem Fall sind diese starren Pixel kaum sichtbar und stören die Bildqualität nicht. Ein Bildschirm mit 1 bis 5 starren Pixel wird als normal und innerhalb des wettbewerbsfähigen Standards angesehen. Weitere Informationen finden Sie auf unserer Internetseite [www.support.dell.com](http://www.support.dell.com).

## Pflege Ihres Monitors

**!** **VORSICHT:** Lesen und befolgen Sie die [Sicherheitshinweise](#), bevor Sie den Monitor reinigen.

**!** **VORSICHT:** Trennen Sie den Monitor von der Stromversorgung, bevor Sie ihn reinigen.

- 1 Befeuchten Sie zur Reinigung Ihres antistatischen Bildschirms ein weiches, sauberes Tuch leicht mit Wasser. Verwenden Sie gegebenenfalls spezielle, für die antistatische Beschichtung geeigneten Bildschirmreinigungstücher oder -lösungen. Verwenden Sie kein Benzol, keine Verdünnungsmittel, kein Ammoniak, keine aggressiven Reinigungsmittel und keine Druckluft.
- 1 Verwenden Sie für die Reinigung der Kunststoffteile ein leicht angefeuchtetes, warmes Tuch. Verwenden Sie keinerlei Reinigungsmittel, da einige Reinigungsmittel einen milchigen Schleier auf den Kunststoffteilen hinterlassen.
- 1 Falls Ihnen beim Auspacken Ihres Monitors weißes Pulver auffällt, wischen Sie es bitte mit einem Tuch ab. Dieses weiße Pulver kann sich während des Transports des Monitors bilden.
- 1 Behandeln Sie Ihren Monitor behutsam, da dunkle Kunststoffteile leichter zerkratzen und weiße Abnutzungsspuren aufweisen als helle.
- 1 Um die optimale Bildqualität Ihres Monitors zu erhalten, nutzen Sie einen Bildschirmschoner mit bewegten Motiven und schalten Ihren Monitor aus, wenn Sie ihn nicht gebrauchen.

---

[Zum Inhaltsverzeichnis](#)



[Zurück zum Inhaltsverzeichnis](#)

## Anhang

### Flachbildschirm-Farbmonitor Dell™ E178FP, Bedienungsanleitung

- [FCC Identifikationsinformationen \(nur für USA\)](#)
  - [ACHTUNG: Sicherheitshinweise](#)
  - [Dell Kontaktangaben](#)
- 

## FCC Identifikationsinformationen (nur für USA)

### FCC-Klasse B

Diese Ausrüstung erzeugt, verwendet und kann Hochfrequenzenergie abstrahlen und kann – falls nicht in Übereinstimmung mit den Bedienungsanweisungen des Herstellers installiert und verwendet – Störungen des Radio- und Fernsehempfangs verursachen. Diese Ausrüstung wurde getestet und als mit den Grenzwerten für Digitalgeräte der Klasse B gemäß Teil 15 der FCC-Regularien übereinstimmend befunden.

Dieses Gerät erfüllt Teil 15 der FCC-Regularien. Der Betrieb unterliegt den folgenden zwei Voraussetzungen:

1. Dieses Gerät darf keine Funkstörungen verursachen.
2. Dieses Gerät muss jegliche empfangenen Funkstörungen hinnehmen, einschließlich Störungen, die zu unbeabsichtigtem Betrieb führen können.

- **HINWEIS:** Die FCC-Regularien besagen, dass Änderungen und/oder Modifikationen, die nicht ausdrücklich von Dell Inc. zugelassen sind, Ihre Berechtigung Ausrüstung erlöschen lassen können.

Diese Grenzwerte wurden geschaffen, um angemessenen Schutz gegen Störungen beim Betrieb in Wohngebieten zu gewährleisten. Allerdings ist nicht gewährleistet, dass es in bestimmten Installationen nicht zu Störungen kommt. Falls diese Ausrüstung Störungen des Radio- oder Fernsehempfangs verursachen sollte, was leicht durch Aus- und Einschalten der Ausrüstung herausgefunden werden kann, wird Ihnen empfohlen, die Störung durch eine oder mehrere der folgenden Maßnahmen zu beseitigen:

- 1 Neuausrichtung der Empfangsantenne.
- 1 Neuplatzierung des Systems in Bezug auf den Empfänger.
- 1 Vergrößerung des Abstands zum Empfänger.
- 1 Anschluss des Systems an eine andere Steckdose, also an einen vom Stromkreis des Empfängers getrennten Stromkreis.

Sofern nötig, erhalten Sie von einem Mitarbeiter von Dell Inc. sowie von erfahrenen Radio-/Fernsehtechnikern weitere Vorschläge.

Die folgenden Angaben zur Erfüllung der FCC-Regularien beziehen sich auf das/die in diesem Dokument erwähnte(n) Gerät/Geräte:

- 1 Produktbezeichnung: E178FP
- 1 Modellnummer: E178FPb
- 1 Name des Unternehmens:

Dell Inc.

Worldwide Regulatory Compliance & Environmental Affairs

One Dell Way

Round Rock, TX78682, USA, 512-338-4400

---

## ACHTUNG: Sicherheitshinweise

- **ACHTUNG: Bei Verwendung von Bedienelementen, Einstellungen und Verfahren, die von denen in diesem Dokument beschriebenen abweichen, besteht die Gefahr eines elektrischen Schlags, anderer Schäden durch elektrische Spannung und/oder mechanischer Schäden.**

iese Anweisungen durch und berücksichtigen Sie sie beim Anschließen und Benutzen des Computermonitors:

- 1 Bitte beachten Sie den Stromanschlußwert für den Computer und der örtlichen Stromverteilung, bevor Sie den PC anschließen.:
  - 115 V/60 Hz in den meisten Ländern in Nord- und Südamerika und einigen Ländern im Fernen Osten, wie z. B. Japan, Südkorea(220V/60Hz) und Taiwan.
  - 230 V/50 Hz in den meisten Ländern Europas, des Nahen und des Fernen Ostens.Überprüfen Sie außerdem, ob die elektrischen Spezifikationen des Monitors mit dem lokalen Netzstrom übereinstimmen.

- **HINWEISE:** Dieser Monitor ist nicht mit verschiedenen Stromzufuhren konvertierbar. Nur die vorgegebenen Stromwerte, die in der "Elektrischen Spezifikation sind anschließbar.

- 1 Lagern oder verwenden Sie den LCD-Monitor nicht an einer Stelle, an der der Monitor Hitze, direkter Sonneneinstrahlung oder extremer Kälte ausgesetzt wird.
- 1 Verwenden Sie den LCD-Monitor nach einem Verstellen nicht, wenn es einen großen Temperaturunterschied gibt.
- 1 Setzen Sie den LCD-Monitor weder starken Erschütterungen noch schwerer Gewalteinwirkung aus. Stellen Sie z.B. den LCD-Monitor nicht in einen Kofferraum.
- 1 Lagern oder verwenden Sie den LCD-Monitor nicht in einer sehr feuchten oder staubigen Umgebung.
- 1 Lassen Sie weder Wasser noch sonstige Flüssigkeiten in den LCD-Monitor eindringen.
- 1 Stellen Sie sicher, dass sich der Flachbildschirmmonitor stets in einer Umgebung mit Raumtemperatur befindet. Zu kalte oder warme Bedingungen

- können einen ungünstigen Einfluss auf die Flüssigkristalle des Bildschirms haben.
- 1 Führen Sie unter keinen Umständen irgendeinen Metallgegenstand in die Monitoröffnungen ein. Andernfalls besteht die Gefahr eines elektrischen Schlages.
  - 1 Um einen elektrischen Schlag zu vermeiden, berühren Sie auf keinen Fall innere Bauteile des Monitors. Nur qualifiziertes Fachpersonal darf das Gehäuse des Monitors öffnen.
  - 1 Verwenden Sie den Monitor unter keinen Umständen, wenn das Netzkabel beschädigt ist. Stellen Sie nichts auf das Netzkabel und verlegen Sie das Kabel so, daß niemand darüber stolpern kann.
  - 1 Wenn Sie das Netzkabel des Monitors von der Netzsteckdose trennen, ziehen Sie immer am Stecker, niemals am Kabel.
  - 1 Die Öffnungen im Monitorgehäuse dienen zur Lüftung. Um einen Wärmestau zu vermeiden, dürfen diese Öffnungen nicht blockiert oder abgedeckt werden. Stellen Sie den Monitor auch nicht auf ein Bett, ein Sofa, einen Teppich oder eine andere weiche Oberfläche. Andernfalls können die Lüftungsöffnungen an der Unterseite des Gehäuses blockiert werden. Wenn Sie den Monitor in ein Regal, einen Einbauschrank o. ä. stellen, sorgen Sie für eine ausreichende Lüftung.
  - 1 Stellen Sie den Monitor an einem Ort mit geringer Luftfeuchtigkeit und möglichst wenig Staub auf. Vermeiden Sie Orte wie feuchte Kellerräume oder staubige Hallen.
  - 1 Schützen Sie den Monitor vor Regen und verwenden Sie ihn nicht in der Nähe von Wasser (z. B. in Küchen, neben Swimming-Pools usw.). Wenn der Monitor versehentlich Wasser ausgesetzt wird, ziehen Sie den Stecker aus der Netzsteckdose und wenden Sie sich umgehend an einen autorisierten Händler. Sie können den Monitor gegebenenfalls mit einem feuchten Tuch reinigen, aber ziehen Sie unbedingt zuerst den Netzstecker des Monitors aus der Steckdose.
  - 1 Stellen Sie den Monitor auf eine stabile Oberfläche und behandeln Sie ihn pfleglich. Die Mattscheibe besteht aus Glas und kann beschädigt werden, wenn sie auf den Boden fällt oder starken Stößen ausgesetzt wird.
  - 1 Stellen Sie den Monitor in der Nähe einer leicht zugänglichen Netzsteckdose auf.
  - 1 Wenn der Monitor nicht ordnungsgemäß funktioniert, insbesondere wenn Sie ungewöhnliche Geräusche oder Gerüche daran wahrnehmen, ziehen Sie sofort den Stecker aus der Netzsteckdose, und wenden Sie sich an einen autorisierten Händler oder an den Kundendienst.
  - 1 Entfernen Sie auf keinen Fall die Rückseite des Geräts. Andernfalls besteht die Gefahr eines elektrischen Schlages. Die Rückseite des Geräts darf nur von qualifiziertem Fachpersonal entfernt werden.
  - 1 Hohe Temperaturen können Probleme verursachen. Schützen Sie den Monitor vor direktem Sonnenlicht, und halten Sie ihn fern von Heizkörpern, Öfen, offenen Kaminen und anderen Wärmequellen.
  - 1 Ziehen Sie das Netzkabel des Monitors aus der Netzsteckdose, wenn Sie das Gerät längere Zeit nicht verwenden.
  - 1 Ziehen Sie das Netzkabel des Monitors aus der Netzsteckdose, bevor Sie irgendwelche Wartungsmaßnahmen ausführen.
  - 1 Die Hg-Lampe(n) im Inneren dieses Produktes enthalten Quecksilber und müssen entsprechend den lokalen Vorschriften entsorgt werden. Oder wenden Sie sich an Ihre lokale ElektronikIndustrievereinigung <http://www.eiae.org> für weitere Informationen.

## Dell Kontaktangaben

Sie können sich über das Internet oder per Telefon mit Dell in Verbindung setzen:

- 1 Besuchen Sie "[support.dell.com](http://support.dell.com)" für Unterstützungen über das Internet.
- 1 Für weltweite Unterstützungen über das Internet, verwenden Sie bitte das "**Choose A Country/Region [Land/Region auswählen]**"-Menü unten auf der Seite oder entnehmen Sie der folgenden Tabelle die Web-Adressen.
- 1 Für Unterstützungen per E-Mail entnehmen Sie bitte der folgenden Tabelle die E-Mail-Adressen.

 **HINWEIS:** Gebührenfreie Nummern gelten innerhalb des Landes, für das Sie angegeben sind.

 **HINWEIS:** In manchen Ländern ist die spezifische Unterstützung für Dell™ XPS™ Computer über eine extra für die jeweiligen Länder aufgeführte Rufnummer verfügbar. Finden Sie keine spezifisch für XPS Computer aufgelistete Telefonnummer, dann können Sie über die aufgelistete Unterstützungsnummer mit Dell Kontakt aufnehmen. Ihr Anruf wird entsprechend umgeleitet.

- 1 Für eine Unterstützung per Telefon entnehmen Sie bitte der folgenden Tabelle Rufnummern und Vorwahlen. Falls Sie nicht sicher sind, welche Vorwahlen Sie verwenden müssen, informieren Sie sich bitte bei einem örtlichen oder internationalen Telekommunikationsanbieter.

 **HINWEIS:** Die Kontaktinformationen waren zum Zeitpunkt der Drucklegung dieses Dokuments korrekt und Änderungen sind vorbehalten.

Land (Stadt) Internationaler Zugangscod Ländervorwahl Stadtvorwahl	Diensttyp	Regionalvorwahl, lokale Telefonnummern und gebührenfreie Nummern Website und E-Mail-Adresse
Anguilla	Online-Unterstützung	<a href="http://www.dell.com/ai">www.dell.com/ai</a>
	E-Mail-Adresse	<a href="mailto:la-techsupport@dell.com">la-techsupport@dell.com</a>
	Technische Unterstützung, Kundendienst, Vertrieb	Gebührenfrei: 800-335-0031
Antigua und Barbuda	Online Support	<a href="http://www.dell.com.ag">www.dell.com.ag</a>
		<a href="mailto:la-techsupport@dell.com">la-techsupport@dell.com</a>
	Technische Unterstützung, Kundendienst, Vertrieb	1-800-805-5924
Aomen Ländervorwahl: 853	Technische Unterstützung	Gebührenfrei: 0800-105
	Kundendienst (Xiamen, China)	34 160 910
	Vertrieb Transaktionen (Xiamen, China)	29 693 115
Argentinien (Buenos Aires)  Internationaler Zugangscod: 00  Ländervorwahl: 54  Stadtvorwahl: 11	Online-Unterstützung	<a href="http://www.dell.com.ar">www.dell.com.ar</a>
	E-Mail für Desktop- und tragbare Computer	<a href="mailto:la-techsupport@dell.com">la-techsupport@dell.com</a>
	E-Mail für Server und EMC®- Speicherprodukte	<a href="mailto:la_enterprise@dell.com">la_enterprise@dell.com</a>
	Kundendienst	Gebührenfrei: 0-800-444-0730
	Technische Unterstützung-Dell PowerApp™, Dell PowerEdge™, Dell PowerConnect™ und Dell PowerVault™	Gebührenfrei: 0-800-222-0154

	Technische Unterstützungsdienste	Gebührenfrei: 0-800-444-0724
	Vertrieb	0-810-444-3355
<b>Aruba</b>	Online-Unterstützung	www.dell.com.aw
		la-techsupport@dell.com
	Technische Unterstützung, Kundendienst, Vertrieb	Gebührenfrei: 800 -1578
<b>Australien (Sydney)</b>  Internationaler Zugangscode: <b>0011</b>  Ländervorwahl: <b>61</b>  Stadtvorwahl: <b>2</b>	Online-Unterstützung	support.ap.dell.com
		support.ap.dell.com/contactus
	Technische Unterstützung	
	Technische Unterstützung nur für XPS Computer	Gebührenfrei: 1300 790 877
	Privatanwender und Heimbüro	Gebührenfrei: 1300-655-533
Stadtvorwahl: <b>2</b>	Mittlere und große Unternehmen	Gebührenfrei: 1800-633-559
	Kleinunternehmen, Bildungswesen, Kommunalverwaltung	Gebührenfrei: 1800-060-889
	Kundendienst	Gebührenfrei: 1300-662-196
<b>Aruba</b>	Online-Unterstützung	www.dell.com.aw
		la-techsupport@dell.com
<b>Australien (Sydney)</b>  Internationaler Zugangscode: <b>0011</b>  Ländervorwahl: <b>61</b>  Stadtvorwahl: <b>2</b>	Online-Unterstützung	support.ap.dell.com
		support.ap.dell.com/contactus
	Technische Unterstützung	
	Technische Unterstützung nur für XPS Computer	Gebührenfrei: 1300 790 877
	Privatanwender und Heimbüro	Gebührenfrei: 1300-655-533
Stadtvorwahl: <b>2</b>	Mittlere und große Unternehmen	Gebührenfrei: 1800-633-559
	Kleinunternehmen, Bildungswesen, Kommunalverwaltung	Gebührenfrei: 1800-060-889
	Kundendienst	Gebührenfrei: 1300-662-196
<b>Österreich (Wien)</b>  Internationaler Zugangscode: <b>900</b>  Ländervorwahl: <b>43</b>  Stadtvorwahl: <b>1</b>	Online-Unterstützung	support.euro.dell.com
		tech_support_central_europe@dell.com
	Technische Unterstützung nur für XPS Computer	08 20 24 05 30 81
	Vertrieb Privatkunden/Kleinunternehmen	08 20 24 05 30 00
	Fax Privatkunden/Kleinunternehmen	08 20 24 05 30 49
	Kundendienst für Privatanwender/Kleinunternehmen	08 20 24 05 30 14
	Unterstützung für Privatanwender/Kleinunternehmen	08 20 24 05 30 17
	Kundendienst für Vorzugskunden/Firmenkunden	08 20 24 05 30 16
	Unterstützung für Firmenkunden/Firmenkunden	08 20 24 05 30 17
	Telefonzentrale	08 20 24 05 30 00
<b>Bahamas</b>	Online-Unterstützung	www.dell.com/bs
		la-techsupport@dell.com
	Technische Unterstützung, Kundendienst, Vertrieb	Gebührenfrei: 1-866-874-3038
<b>Barbados</b>	Online-Unterstützung	www.dell.com/bb
		la-techsupport@dell.com
	Technische Unterstützung, Kundendienst, Vertrieb	1-800-534-3142
<b>Belgien (Brüssel)</b>  Internationaler Zugangscode: <b>00</b>  Ländervorwahl: <b>32</b>  Stadtvorwahl: <b>2</b>	Online-Unterstützung	support.euro.dell.com
	Technische Unterstützung für XPS	02 481 92 96
	Allgemeine Unterstützung	02 481 92 88
	Allgemeine Unterstützung Fax	02 481 92 95
	Kundendienst	02 713 15 65

	Vertrieb	02 481 91 00
	Fax	02 481 92 99
	Telefonzentrale	02 481 91 00
<b>Bermudas</b>	Online-Unterstützung	www.dell.com/bm
		la-techsupport@dell.com
	Technische Unterstützung, Kundendienst, Vertrieb	1-877-890-0751
<b>Bolivien</b>	Online-Unterstützung	www.dell.com/bo
	Technische Unterstützung, Kundendienst, Vertrieb	Gebührenfrei: 800-10-0238
<b>Brasilien</b> Internationaler Zugangscode: 00 Ländervorwahl: 55 Stadtvorwahl: 51	Online-Unterstützung	www.dell.com/br BR_TechSupport@dell.com
	Kundendienst und technische Unterstützung	0800 970 3355
	Technische Unterstützung Fax	51 2104 5470
	Kundendienst Fax	51 2104 5480
	Vertrieb	0800 970 3390
<b>Britische Jungferninseln</b>	Technische Unterstützung, Kundendienst, Vertrieb	Gebührenfrei: 1-866-278-6820
<b>Brunei</b> Ländervorwahl: 673	Technische Unterstützung (Penang, Malaysia)	604 633 4966
	Kundendienst (Penang, Malaysia)	604 633 3101
	Vertrieb Transaktionen (Penang, Malaysia)	oder Gebührenfrei: 801 1012 604 633 3101 oder Gebührenfrei: 801 1012
<b>Kanada (North York, Ontario)</b> Internationaler Zugangscode: 011	Online-Bestellstatus	www.dell.ca/ostatus
	Online-Unterstützung	support.ca.dell.com
	AutoTech (automatisierter Hardware- und Garantie-Support)	Gebührenfrei: 1-800-247-9362
	<b>Kundendienst</b>	
	Heim/Heimbüro	Gebührenfrei: 1-800-847-4096
	Kleinunternehmen	Gebührenfrei: 1-800-906-3355
	Mittlere/große Unternehmen, Behörden, Bildungswesen	Gebührenfrei: 1-800-387-5757
	<b>Hardware-Garantie-Support</b>	
	Nur für XPS-Computer	Gebührenfrei: 1-866-398-8977
	Computer für Heim/ Heimbüro	Gebührenfrei: 1-800-847-4096
	Computer für kleine/mittlere/große Unternehmen, Behörden	Gebührenfrei: 1-800-387-5757
	Drucker, Projektoren, Fernseher, Handheld-Computer, Digitale Jukeboxen und Schnurlosgeräte	1-877-335-5767
	<b>Vertrieb</b>	
	Vertrieb für Privatanwender und Heimbüros	Gebührenfrei: 1-800-999-3355
	Kleinunternehmen	Gebührenfrei: 1-800-387-5752
	Mittlere/Große Firmenkunden, Behörden	Gebührenfrei: 1-800-387-5755
	Ersatzteile & erweiterte Serviceleistungen	1 866 440 3355
<b>Cayman-Inseln</b>	Online-Unterstützung	la-techsupport@dell.com
	Vertrieb und Kundendienst Unterstützung	1-877-262-5415
<b>Chile (Santiago)</b> Ländervorwahl: 56	Online-Unterstützung	www.dell.com/cl
		la-techsupport@dell.com

Stadtvorwahl: 2	Vertrieb, Kundendienst und Technische Unterstützung	Gebührenfrei: 1230-020-3397 oder 800-20-1385
<b>China (Xiamen)</b>	Online-Unterstützung	support.dell.com.cn
Ländervorwahl: 86	E-Mail Technische Unterstützung	support.dell.com.cn/email
Stadtvorwahl: 592	Kundendienst-E-Mail	customer_cn@dell.com
	Technische Unterstützung Fax	592 818 1350
	Technische Unterstützung – nur für XPS Computer	Gebührenfrei: 800 858 0540
	Technische Unterstützung – Dell™ Dimension™ und Dell Inspiron™	Gebührenfrei: 800 858 2969
	Technische Unterstützung – Dell OptiPlex™, Dell Latitude™ und Dell Precision™	Gebührenfrei: 800 858 0950
	Technische Unterstützung – Server und Speichersysteme	Gebührenfrei: 800 858 0960
	Technische Unterstützung – Projektoren, PDAs, Drucker, Switches, Router etc.	Gebührenfrei: 800 858 2920
	Technische Unterstützung - Drucker	Gebührenfrei: 800 858 2311
	Kundendienst	Gebührenfrei: 800 858 2060
	Kundendienst-Fax	592 818 1308
	Privatkunden und Kleinunternehmen	Gebührenfrei: 800 858 2222
	Abteilung Vorzugskunden	Gebührenfrei: 800 858 2557
	Großkunden GCP	Gebührenfrei: 800 858 2055
	Großkunden Key Accounts	Gebührenfrei: 800 858 2628
	Großkunden Nord	Gebührenfrei: 800 858 2999
	Großkunden Nord Behörden und Bildungswesen	Gebührenfrei: 800 858 2955
	Großkunden Ost	Gebührenfrei: 800 858 2020
	Großkunden Ost Behörden und Bildungswesen	Gebührenfrei: 800 858 2669
	Großkunden Queue-Team	Gebührenfrei: 800 858 2572
	Großkunden Süd	Gebührenfrei: 800 858 2355
	Großkunden West	Gebührenfrei: 800 858 2811
	Großkunden Ersatzteile	Gebührenfrei: 800 858 2621
<b>Kolumbien</b>	Online-Unterstützung	www.dell.com/cl
		la-techsupport@dell.com
	Technische Unterstützung, Kundendienst, Vertrieb	01-800-915-4755
<b>Costa Rica</b>	Online-Unterstützung	www.dell.com/cr
		la-techsupport@dell.com
	Technische Unterstützung, Kundendienst, Vertrieb	0800-012-0231
<b>Tschechische Republik (Prag)</b>	Online-Unterstützung	support.euro.dell.com
		czech_dell@dell.com
Internationaler Zugangscode: 00	Technische Unterstützung	22537 2727
Ländervorwahl: 420	Kundendienst	22537 2707
	Fax	22537 2714
	Technische Fax	22537 2728
	Telefonzentrale	22537 2711

<b>Dänemark (Kopenhagen)</b> Internationaler Zugangscod: 00 Ländervorwahl: 45	Online-Unterstützung	support.euro.dell.com
	Technische Unterstützung nur für XPS Computer	7010 0074
	Technische Unterstützung	7023 0182
	Kundendienst - Relational	7023 0184
	Kundendienst für Privatanwender/Kleinunternehmen	3287 5505
	Telefonzentrale - Relational	3287 1200
	Telefonzentrale Fax - Relational	3287 1201
	Telefonzentrale - Privatkunden/Kleinunternehmen	3287 5000
	Telefonzentrale Fax - Privatkunden/Kleinunternehmen	3287 5001
<b>Dominica</b>	Online-Unterstützung	www.dell.com/dm
		la-techsupport@dell.com
	Technische Unterstützung, Kundendienst, Vertrieb	Gebührenfrei: 1-866-278-6821
<b>Dominikanische Republik</b>	Online-Unterstützung	www.dell.com/do
		la-techsupport@dell.com
	Technische Unterstützung, Kundendienst, Vertrieb	1-800-156-1588
<b>Ecuador</b>	Online-Unterstützung	www.dell.com/ec
		la-techsupport@dell.com
	Technische Unterstützung, Kundendienst, Vertrieb (Anrufe von Quito)	Gebührenfrei: 999-119-877-655-3355
	Technische Unterstützung, Kundendienst, Vertrieb (Anrufe von Guayaquil)	Gebührenfrei: 1800-999-119-877-655-3355
<b>El Salvador</b>	Online-Unterstützung	www.dell.com/sv
		la-techsupport@dell.com
	Technische Unterstützung, Kundendienst, Vertrieb	800-6132
<b>Finnland (Helsinki)</b> Internationaler Zugangscod: 990 Ländervorwahl: 358 Stadtvorwahl: 9	Online-Unterstützung	support.euro.dell.com
		fi_support@dell.com
	Technische Unterstützung	0207 533 555
	Kundendienst	0207 533 538
	Telefonzentrale	0207 533 533
	Fax	0207 533 530
	Verkauf unter 500 Mitarbeiter	0207 533 540
	Verkauf über 500 Mitarbeiter	0207 533 533
<b>Frankreich (Paris) (Montpellier)</b> Internationaler Zugangscod: 00 Ländervorwahl: 33 Stadtvorwahlen: (1) (4)	Online-Unterstützung	support.euro.dell.com
	Technische Unterstützung nur für XPS Computer	0825 387 129
	<b>Privatkunden und Kleinunternehmen</b>	
	Technische Unterstützung	0825 387 270
	Kundendienst	0825 823 833
	Telefonzentrale	0825 004 700
	Telefonzentrale (Anrufe von außerhalb Frankreichs)	04 99 75 40 00
	Vertrieb	0825 004 700
	Fax	0825 004 701
	Fax (Anrufe von außerhalb Frankreichs)	04 99 75 40 01
	<b>Firmenkunden</b>	

	Technische Unterstützung	0825 004 719	
	Kundendienst	0825 338 339	
	Telefonzentrale	01 55 94 71 00	
	Vertrieb	01 55 94 71 00	
	Fax	01 55 94 71 01	
<b>Deutschland (Frankfurt)</b>	Online-Unterstützung	support.euro.dell.com	
		tech_support_central_europe@dell.com	
Internationaler Zugangscod: 00	Technische Unterstützung nur für XPS Computer	069 9792 7222	
Ländervorwahl: 49	Technische Unterstützung	069 9792 7200	
Stadtvorwahl: 69	Kundendienst für Privatanwender/Kleinunternehmen	0180-5-224400	
	Kundendienst für das Globalsegment	069 9792-7320	
	Kundendienst für Vorzugskunden	069 9792-7320	
	Kundendienst für Großkunden	069 9792-7320	
	Kundendienst für Behördenkunden	069 9792-7320	
	Telefonzentrale	069 9792-7000	
<b>Griechenland</b>	Online-Unterstützung	support.euro.dell.com	
Internationaler Zugangscod: 00	Technische Unterstützung	00800-44 14 95 18	
Ländervorwahl: 30	Technische Unterstützung Gold Service	00800-44 14 00 83	
	Telefonzentrale	2108129810	
	Telefonzentrale Gold Service	2108129811	
	Vertrieb	2108129800	
	Fax	2108129812	
<b>Grenada</b>	Online-Unterstützung	www.dell.com/gd	
		la-techsupport@dell.com	
	Technische Unterstützung, Kundendienst, Vertrieb	Gebührenfrei: 1-866-540-3355	
<b>Guatemala</b>	Online-Unterstützung	www.dell.com/gt	
		la-techsupport@dell.com	
	Technische Unterstützung, Kundendienst, Vertrieb	1-800-999-0136	
<b>Guyana</b>	Online-Unterstützung	la-techsupport@dell.com	
	Technische Unterstützung, Kundendienst, Vertrieb	Gebührenfrei: 1-877-270-4609	
<b>Hongkong</b>	Online-Unterstützung	support.ap.dell.com support.dell.com.cn/email	
	Internationaler Zugangscod: 001	Technische Unterstützung - nur für XPS Computer	00852-3416 6923
	Ländervorwahl: 852	Technische Unterstützung - Dimension und Inspiron	00852-2969 3188
		Technische Unterstützung - OptiPlex, Latitude und Dell Precision	00852-2969 3191
		Technische Unterstützung - Server und Speichersysteme	00852-2969 3196
		Technische Unterstützung - Projektoren, PDAs, Switches, Router etc.	00852-3416 0906
		Kundendienst	00852-3416 0910
		Großkunden	00852-3416 0907
		Globalkundenprogramm	00852-3416 0908
		Mittelunternehmenabteilung	00852-3416 0912

	Abteilung Privatkunden und Kleinunternehmen	00852-2969 3105
<b>Indien</b>	Online-Unterstützung	support.ap.dell.com
	<b>Unterstützung für tragbare und Desktop-Computer</b>	
	Desktop-Unterstützungs-E-Mail	india_support_desktop@dell.com
	Unterstützungs-E-Mail für tragbare Computer	india_support_notebook@dell.com
	Rufnummern	080-25068032 oder 080-25068034 oder Ihre Ortsvorwahl + 60003355 oder Gebührenfrei: 1-800-425-8045
	<b>Server-Unterstützung</b>	
	E-mail	india_support_Server@dell.com
	Rufnummern	080-25068032 oder 080-25068034 oder Ihre Ortsvorwahl + 60003355 oder Gebührenfrei: 1-800-425-8045
	<b>Nur für Gold-Unterstützung</b>	
	E-mail	eec_ap@dell.com
	Rufnummern	080-25068033 oder Ihre Ortsvorwahl + 60003355 oder Gebührenfrei: 1-800-425-9045
	<b>Nur für XPS-Computer</b>	
	E-mail	Indiaxps_AP@dell.com
	Rufnummern	080-25068066 Gebührenfrei: 1-800-425-2066
	<b>Kundendienst</b>	
	Privatkunden und Kleinunternehmen	India_care_HSB@dell.com Gebührenfrei: 1800-4254051
	Großkunden	India_care_REL@dell.com Gebührenfrei: 1800-4252067
	<b>Vertrieb</b>	
	Großkunden	1600 33 8044
Privatkunden und Kleinunternehmen	1600 33 8046	
<b>Irland (Cherrywood)</b>  Internationaler Zugangscode: 00  Ländervorwahl: 353  Stadtvorwahl: 1	Online-Unterstützung	support.euro.dell.com
		dell_direct_support@dell.com
	<b>Technische Unterstützung</b>	
	Nur für XPS-Computer	1850 200 722
	Firmencomputer	1850 543 543
	Heimcomputer	1850 543 543
	Heim-Unterstützung	1850 200 889
	<b>Vertrieb</b>	
	Privatanwender	1850 333 200
	Kleinunternehmen	1850 664 656
	Mittlere Unternehmen	1850 200 646
	Große Unternehmen	1850 200 646
	Vertrieb-E-Mail	Dell_IRL_Outlet@dell.com
	<b>Kundendienst</b>	
	Privatanwender und Kleinunternehmen	01 204 4014
	Firmenkunden (mehr als 200 Mitarbeiter)	1850 200 982
	<b>Allgemein</b>	
	Fax/Fax vom Verkauf	01 204 0103
	Telefonzentrale	01 204 4444
	Kundendienst in Großbritannien (Anrufe nur innerhalb Großbritanniens)	0870 906 0010
Firmenkunden-Kundendienst (Anrufe nur innerhalb Großbritanniens)	0870 907 4499	
Verkauf Großbritannien (Anrufe nur innerhalb Großbritanniens)	0870 907 4000	
<b>Italien (Mailand)</b>  Internationaler	Online-Unterstützung	support.euro.dell.com
	<b>Privatkunden und Kleinunternehmen</b>	



Zugangscode: 00	Technische Unterstützung	02 577 826 90
Ländervorwahl: 39	Kundendienst	02 696 821 14
Stadtvorwahl: 02	Fax	02 696 821 13
	Telefonzentrale	02 696 821 12
	<b>Firmenkunden</b>	
	Technische Unterstützung	02 577 826 90
	Kundendienst	02 577 825 55
	Fax	02 575 035 30
	Telefonzentrale	02 577 821
	<b>Jamaika</b>	Online-Unterstützung
	Technische Unterstützung, Kundendienst, Vertrieb (Anrufe nur innerhalb Jamaikas)	1-800-440-9205
<b>Japan (Kawasaki)</b>	Online-Unterstützung	support.jp.dell.com
Internationaler Zugangscode: 001	Technische Unterstützung - nur für XPS-Computer	Gebührenfrei: 0120-937-786
Ländervorwahl: 81	Technische Unterstützung außerhalb Japans - nur für XPS-Computer	81-44-520-1235
Stadtvorwahl: 44	Technische Unterstützung - Dimension und Inspiron	Gebührenfrei: 0120-198-226
	Technische Unterstützung außerhalb Japans - Dimension und Inspiron	81-44-520-1435
	Technische Unterstützung - Dell Precision, OptiPlex und Latitude	Gebührenfrei: 0120-198-433
	Technische Unterstützung außerhalb Japans - Dell Precision, OptiPlex und Latitude	81-44-556-3894
	Technische Unterstützung - Dell PowerApp, Dell PowerEdge, Dell PowerConnect und Dell PowerVault	Gebührenfrei:0120-198-498
	Technische Unterstützung außerhalb Japans - PowerApp, PowerEdge, PowerConnect, and PowerVault	81-44-556-4162
	Technische Unterstützung - Projektoren, PDAs, Drucker, Router	Gebührenfrei: 0120-981-690
	Technische Unterstützung außerhalb Japans - Projektoren, PDAs, Drucker, Router	81-44-556-3468
	Faxbox Service	044-556-3490
	24-Stunden automatisierter Bestellstatus-Service	044-556-3801
	Kundendienst	044-556-4240
	Vertrieb Firmenkunden (bis zu 400 Mitarbeiter)	044-556-1465
	Vertrieb Vorzugskunden (über 400 Mitarbeiter)	044-556-3433
	Vertrieb Öffentliche Einrichtungen (Behörden, Bildungsinstitutionen und medizinische Einrichtungen)	044-556-5963
	Global Segment Japan	044-556-3469
	Individuelle Anwender	044-556-1657
	Individuelle Anwender Online-Vertrieb	044-556-2203
Individuelle Anwender örtlicher Vertrieb	044-556-4649	
<b>Korea (Seoul)</b>	Online-Unterstützung	support.ap.dell.com
Internationaler Zugangscode: 001	Technische Unterstützung nur für XPS Computer	Gebührenfrei: 080-999-0283

Ländervorwahl: 82 Stadtvorwahl: 2	Technische Unterstützung, Kundendienst	Gebührenfrei: 080-200-3800
	Technische Unterstützung – Dimension, PDA, Elektronik und Zubehör	Gebührenfrei: 080-200-3801
	Vertrieb	Gebührenfrei: 080-200-3600
	Fax	2194-6202
	Telefonzentrale	2194-6000
Lateinamerika	Technische Kundenunterstützung (Austin, Texas, U.S.A.)	512 728-4093
	Kundendienst (Austin, Texas, U.S.A.)	512 728-3619
	Fax (Technische Unterstützung und Kundendienst) (Austin, Texas, U.S.A.)	512 728-3883
	Vertrieb (Austin, Texas, U.S.A.)	512 728-4397
	Vertrieb Fax (Austin, Texas, U.S.A.)	512 728-4600 oder 512 728-3772
Luxemburg Internationaler Zugangscode: 00 Ländervorwahl: 352	Online-Unterstützung	support.euro.dell.com
	Unterstützung	342 08 08 075
	Vertrieb Privatkunden/Kleinunternehmen	+32 (0)2 713 15 96
	Vertrieb Firmenkunden	26 25 77 81
	Kundendienst	+32 (0)2 481 91 19
Malaysia (Penang) Internationaler Zugangscode: 00 Ländervorwahl: 60 Stadtvorwahl: 4	Fax	26 25 77 82
	Online-Unterstützung	support.ap.dell.com
	Technische Unterstützung – nur für XPS Computer	Gebührenfrei: 1 800 885 784
	Technische Unterstützung - Dell Precision, OptiPlex und Latitude	Gebührenfrei: 1 800 880 193
	Technische Unterstützung - Dimension, Inspiron sowie Elektronik und Zubehör	Gebührenfrei: 1 800 881 306
	Technische Unterstützung - PowerApp, PowerEdge, PowerConnect und PowerVault	Gebührenfrei: 1 800 881 386
	Kundendienst	Gebührenfrei: 1 800 881 306 (Option 6)
Mexiko Internationaler Zugangscode: 00 Ländervorwahl: 52	Vertrieb Transaktionen	Gebührenfrei: 1 800 888 202
	Vertrieb	Gebührenfrei: 1 800 888 213
	Online-Unterstützung	www.dell.com/mx la-techsupport@dell.com
	Technische Unterstützung	001-866-563-4425
	Vertrieb	50-81-8800 oder 01-800-888-3355
Montserrat	Kundendienst	001-877-384-8979 oder 001-877-269-3383
	Zentrale	50-81-8800 oder 01-800-888-3355 001-866-851-1754
	Online-Unterstützung	la-techsupport@dell.com
	Technische Unterstützung, Kundendienst, Vertrieb	Gebührenfrei: 1-866-278-6822
Niederländische Antillen	Online-Unterstützung	la-techsupport@dell.com
	Technische Unterstützung, Kundendienst, Vertrieb	001-800-882-1519
Niederlande (Amsterdam) Internationaler Zugangscode: 00 Ländervorwahl: 31	Online-Unterstützung	support.euro.dell.com
	Technische Unterstützung nur für XPS Computer	020 674 45 94
	Technische Unterstützung	020 674 45 00

Stadtvorwahl: 20	Technische Unterstützung Fax	020 674 47 66
	Kundendienst Privatkunden/Kleinunternehmen	020 674 42 00
	Relationaler-Kundendienst	020 674 4325
	Vertrieb Privatkunden/Kleinunternehmen	020 674 55 00
	Vertrieb Relational	020 674 50 00
	Vertrieb Fax Privatkunden/Kleinunternehmen	020 674 47 75
	Vertrieb Relational Fax	020 674 47 50
	Telefonzentrale	020 674 50 00
	Telefonzentrale Fax	020 674 47 50
Neuseeland	Online-Unterstützung	support.euro.dell.com
		support.ap.dell.com/contactus
Internationaler Zugangscode: 00	Technische Unterstützung nur für XPS Computer	Gebührenfrei: 0800 335 540
Ländervorwahl: 64	Technische Unterstützung, Kundendienst, Vertrieb	0800 441 567
Nicaragua	Online-Unterstützung	www.dell.com/ni
		la-techsupport@dell.com
	Technische Unterstützung, Kundendienst, Vertrieb	001-800-220-1377
Norwegen (Lysaker)	Online-Unterstützung	support.euro.dell.com
	Technische Unterstützung nur für XPS Computer	815 35 043
Internationaler Zugangscode: 00	Technische Unterstützung	671 16882
Ländervorwahl: 47	Relationaler-Kundendienst	671 17575
	Kundendienst für Privatanwender/Kleinunternehmen	23162298
	Telefonzentrale	671 16800
	Fax Telefonzentrale	671 16865
Panama	Online-Unterstützung	www.dell.com/pa
		la-techsupport@dell.com
	Technische Unterstützung, Kundendienst, Vertrieb	001-800-507-1264
Peru	Online-Unterstützung	www.dell.com/pe
		la-techsupport@dell.com
	Technische Unterstützung, Kundendienst, Vertrieb	0800-50-669
Polen (Warschau)	Online-Unterstützung	support.euro.dell.com
		pl_support_tech@dell.com
Internationaler Zugangscode: 011	Telefonischer Kundendienst	57 95 700
Ländervorwahl: 48	Kundendienst	57 95 999
Stadtvorwahl: 22	Vertrieb	57 95 999
	Kundendienst Fax	57 95 806
	Fax Empfang	57 95 998
	Telefonzentrale	57 95 999
Portugal	Online-Unterstützung	support.euro.dell.com
	Technische Unterstützung	707200149

Ländervorwahl: 351	Kundendienst	800 300 413
	Vertrieb	800 300 410 oder 800 300 411 oder 800 300 412 oder 21 422 07 10
	Fax	21 424 01 12
Puerto Rico	Online-Unterstützung	www.dell.com/pr
		la-techsupport@dell.com
	Technische Unterstützung	Gebührenfrei: 1-866-390-4695 oder 1-866-851-1760
	Kundendienst und Vertrieb	1-877-537-3355
St. Kitts und Nevis	Online-Unterstützung	www.dell.com/kn
		la-techsupport@dell.com
	Technische Unterstützung, Kundendienst, Vertrieb	Gebührenfrei: 1-866-540-3355
St. Lucia	Online-Unterstützung	www.dell.com/lc
		la-techsupport@dell.com
	Technische Unterstützung, Kundendienst, Vertrieb	Gebührenfrei: 1-866-464-4352
St. Vincent und die Grenadinen	Online-Unterstützung	www.dell.com/vc
		la-techsupport@dell.com
	Technische Unterstützung, Kundendienst, Vertrieb	Gebührenfrei: 1-866-464-4353
Singapur (Singapur) Internationaler Zugangscode: 005 Ländervorwahl: 65	<b>HINWEIS:</b> Die Telefonnummern in diesem Abschnitt sollten nur innerhalb von Singapur oder Malaysia gewählt werden.	
	Online-Unterstützung	support.ap.dell.com
	Technische Unterstützung - nur für XPS Computer	Gebührenfrei: 1800 394 7464
	Technische Unterstützung - Dimension, Inspiron sowie Elektronik und Zubehör	Gebührenfrei: 1800 394 7430
	Technische Unterstützung - OptiPlex, Latitude und Dell Precision	Gebührenfrei: 1800 394 7488
	Technische Unterstützung - PowerApp, PowerEdge, PowerConnect und PowerVault	Gebührenfrei: 1800 394 7478
	Kundendienst	Gebührenfrei: 1800 394 7430 (Option 6)
	Vertrieb Transaktionen	Gebührenfrei: 1 800 394 7412
	Vertrieb	Gebührenfrei: 1 800 394 7419
Slowakei (Prag) Internationaler Zugangscode: 00 Ländervorwahl: 421	Online-Unterstützung	support.euro.dell.com
		czech_dell@dell.com
	Technische Unterstützung	02 5441 5727
	Kundendienst	420 22537 2707
	Fax	02 5441 8328
	Tech Fax	02 5441 8328
	Vermittlung (Vertrieb)	02 5441 7585
Südafrika (Johannesburg) Internationaler Zugangscode: 09/091 Ländervorwahl: 27 Stadtvorwahl: 11	Online-Unterstützung	support.euro.dell.com
		dell_za_support@dell.com
	Gold Queue	011 709 7713
	Technische Unterstützung	011 709 7710
	Kundendienst	011 709 7707
	Vertrieb	011 709 7700
	Fax	011 706 0495

	Telefonzentrale	011 709 7700
<b>Südostasien &amp; Pazifikraum</b>	Technische Unterstützung, Kundendienst und Vertrieb (Penang, Malaysia)	604 633 4810
<b>Spanien (Madrid)</b>	Online-Unterstützung	support.euro.dell.com
Internationaler Zugangscod	<b>Privatkunden und Kleinunternehmen</b>	
code: 00	Technische Unterstützung	902 100 130
Ländervorwahl: 34	Kundendienst	902 118 540
Stadtvorwahl: 91	Vertrieb	902 118 541
	Telefonzentrale	902 118 541
	Fax	902 118 539
	<b>Firmenkunden</b>	
	Technische Unterstützung	902 100 130
	Kundendienst	902 115 236
	Telefonzentrale	91 722 92 00
	Fax	91 722 95 83
<b>Schweden (Upplands Vasby)</b>	Online-Unterstützung	support.euro.dell.com
Internationaler Zugangscod	Technische Unterstützung nur für XPS Computer	77 134 03 40
code: 00	Technische Unterstützung	08 590 05 199
Ländervorwahl: 46	Relationaler-Kundendienst	08 590 05 642
Stadtvorwahl: 8	Kundendienst Privatkunden/Kleinunternehmen	08 587 70 527
	Unterstützung Mitarbeitereinkaufsprogramm (EPP)	020 140 14 44
	Technische Unterstützung Fax	08 590 05 594
	Vertrieb	08 587 705 81
<b>Schweiz (Genf)</b>	Online-Unterstützung	support.euro.dell.com
Internationaler Zugangscod		Tech_support_central_Europe@dell.com
code: 00	Technische Unterstützung nur für XPS Computer	0848 33 88 57
Ländervorwahl: 41	Kundendienst - Privatkunden und Kleinunternehmen	0844 811 411
Stadtvorwahl: 22	Technische Unterstützung - Firmenkunden	0844 822 844
	Kundendienst - Privatkunden und Kleinunternehmen	0848 802 202
	Kundendienst - Firmenkunden	0848 821 721
	Zentrale	0848 335 599
	Fax	022 799 01 90
	Telefonzentrale	022 799 01 01
<b>Taiwan</b>	Online-Unterstützung	support.ap.dell.com
Internationaler Zugangscod		support.dell.com.cn/email
code: 002	Technische Unterstützung - nur für XPS Computer	Gebührenfrei: 0080 186 3085
Ländervorwahl: 886	Technische Unterstützung - OptiPlex, Latitude, Inspiron, Dimension sowie Elektronik und Zubehör	Gebührenfrei: 0080 186 1011

	Technische Unterstützung - Server und Speichersysteme	Gebührenfrei: 0080 160 1256
	Kundendienst	Gebührenfrei: 0080 160 1250 (Option 5)
	Vertrieb Transaktionen	Gebührenfrei: 0080 165 1228
	Vertrieb	Gebührenfrei: 0080 165 1227
<b>Thailand</b>	Online-Unterstützung	support.ap.dell.com
Internationaler Zugangscode: 001	Technische Unterstützung (OptiPlex, Latitude und Dell Precision)	Gebührenfrei: 1800 0060 07
Ländervorwahl: 66	Technische Unterstützung (PowerApp, PowerEdge, PowerConnect und PowerVault)	Gebührenfrei: 1800 0600 09
	Kundendienst	Gebührenfrei: 1800 006 007 (Option 7)
	Vertrieb	Gebührenfrei: 1800 006 009
	Vertrieb Transaktionen	Gebührenfrei: 1800 006 006
<b>Trinidad/Tobago</b>	Online-Unterstützung	www.dell.com/tt
		la-techsupport@dell.com
	Technische Unterstützung, Kundendienst, Vertrieb	Gebührenfrei: 1-888-799-5908
<b>Turks und Caicos Inseln</b>	Online-Unterstützung	www.dell.com/tc
		la-techsupport@dell.com
	Technische Unterstützung, Kundendienst, Vertrieb	Gebührenfrei: 1-877-441-4735
<b>Großbritannien (Bracknell)</b>	Online-Unterstützung	support.euro.dell.com
		dell_direct_support@dell.com
Internationaler Zugangscode: 00	Kundendienst Online	support.euro.dell.com/uk/en/ECare/form/home.asp
Ländervorwahl: 44	<b>Vertrieb</b>	
Stadtvorwahl: 1344	Verkauf für Heimmutzer und Kleinfirmen	0870 907 4000
	Verkauf für Firmen/öffentlichen Sektor	01344 860 456
	<b>Kundendienst</b>	
	Heimnutzer und Kleinfirmen	0870 906 0010
	Firmenkunden	01344 373 185
	Kundendienst Vorzugskunden (500- 5000 Mitarbeiter)	0870 906 0010
	Globalkunden	01344 373 186
	Landesregierung	01344 373 193
	Kommunalverwaltung & Bildungswesen	01344 373 199
	Gesundheitswesen	01344 373 194
	<b>Technischer Support</b>	
	Nur für XPS-Computer	0870 366 4180
	Technischer Support (Firmen/Bevorzugte Konten/PCA [1000+ Mitarbeiter])	0870 908 0500
	Sonstige Dell-Produkte	0870 353 0800
	<b>Allgemein</b>	
	Fax für Heimmutzer und Kleinfirmen	0870 907 4006
<b>Uruguay</b>	Online-Unterstützung	www.dell.com/uy
		la-techsupport@dell.com
	Technische Unterstützung, Kundendienst, Vertrieb	Gebührenfrei: 000-413-598-2521
<b>U.S.A. (Austin, Texas)</b>	Dell Service für Sprach- und Gehörgeschädigte	Gebührenfrei: 1-877-Dell™TY (1-877-335-5889)
Internationaler Zugangscode: 011	Fax	Gebührenfrei: 1-800-727-8320
Ländervorwahl: 1	<b>Technische Unterstützung</b>	support.dell.com
	XPS	Gebührenfrei: 1-877-232-8544

	Privatanwender und Heimbüro	Gebührenfrei: 1-800-624-9896
	Autom. Unterstützung für tragbare und Desktop-Computer	Gebührenfrei: 1-800-247-9362
	Privatkunden	Gebührenfrei: 1-800-456-3355
	Mittlere und große Unternehmen	Gebührenfrei: 1-877-671-3355
	Landesregierung und Kommunalverwaltung	Gebührenfrei: 1-800-981-3355
	Bundesregierung	Gebührenfrei:1-800-727-1100
	Gesundheitswesen	Gebührenfrei:1-800-274-1550
	K-12 Bildungswesen	Gebührenfrei:1-888-977-3355
	Höhere Bildungswesen	Gebührenfrei:1-800-274-7799
	Drucker, Projektoren, PDAs und MP3-Player	Gebührenfrei:1-877-459-7298
	<b>Kundendienst</b>	Gebührenfrei:1-800-624-9897
	Auto-Bestellstatus	Gebührenfrei:1-800-433-9014
	Privatkunden	Gebührenfrei: 1-800-456-3355
	Mittlere und große Unternehmen	Gebührenfrei: 1-877-671-3355
	Landesregierung und Kommunalverwaltung	Gebührenfrei: 1-800-981-3355
	Bundesregierung	Gebührenfrei:1-800-727-1100
	Gesundheitswesen	Gebührenfrei:1-800-274-1550
	K-12 Bildungswesen	Gebührenfrei:1-888-977-3355
	Höhere Bildungswesen	Gebührenfrei:1-800-274-7799
	Kunden Mitarbeiterereinkaufsprogramm (EPP)	Gebührenfrei:1-800-695-8133
	<b>Finanzdienstleistungen</b>	www.dellfinancialservices.com
	Leasing und Darlehen	Gebührenfrei: 1-877-577-3355
	Dell Vorzugskunden (DPA)	Gebührenfrei: 1-800-283-2210
	<b>Vertrieb</b>	1-800-289-3355 oder 1-800-879-3355
	Dell Verkaufsstelle	Gebührenfrei: 1-888-798-7561
	Vertrieb für Software und Peripheriegeräte	Gebührenfrei: 1-800-671-3355
<b>U.S. Jungferninseln</b>	Online-Unterstützung	www.dell.com/vi
		la-techsupport@dell.com
	Technische Unterstützung, Kundendienst, Vertrieb	Gebührenfrei: 1-877-702-4360
<b>Venezuela</b>	Online-Unterstützung	www.dell.com/ve
		la-techsupport@dell.com
	Technische Unterstützung, Kundendienst, Vertrieb	0800-100-4752

[Zurück zum Inhaltsverzeichnis](#)

[Zum Inhaltsverzeichnis](#)

## Verwenden des OSD-Menüs

Dell™ E178FP Flachbildschirmmonitor

- [Anschließen des Monitors](#)
- [Verwenden der Bedientasten am Monitor](#)
- [Verwenden des OSD-Menüs](#)
- [Verwenden der Dell™ Soundbar \(optional\)](#)

### Anschließen des Monitors

**! VORSICHT:** Bevor Sie mit den in diesem Abschnitt beschriebenen Schritten beginnen, lesen und befolgen Sie bitte die [Sicherheitshinweise](#).

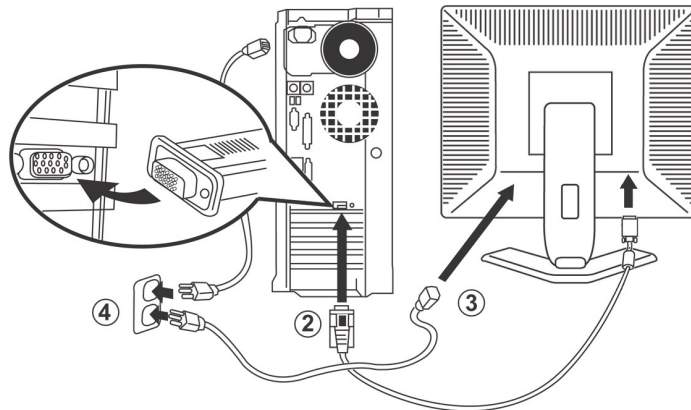



1. Schalten Sie den Computer aus und ziehen das Netzkabel aus der Steckdose heraus.
2. Verbinden Sie das blaue (analog D-Sub) Videosignalkabel mit dem entsprechenden Videoanschluss an der Rückseite Ihres Computers. (Die Abbildung dient nur zur Erläuterung. Das Aussehen des Systems kann unterschiedlich sein).
3. Verbinden Sie das Stromkabel des Monitors mit dem Stromanschluss an der Rückseite des Monitors.
4. Stecken Sie die Netzkabel Ihres Computers und des Monitors in eine Steckdose in der Nähe. Der Monitor ist mit einem Netzteil ausgestattet, das sich automatisch der Eingangsspannung von 100 bis 240 V mit einer Frequenz von 50/60 Hz anpasst. Vergewissern Sie sich, dass Ihre Netzstromversorgung innerhalb des unterstützten Bereichs liegt. Falls Sie sich hinsichtlich des Werts Ihrer Netzstromversorgung nicht sicher sind, wenden Sie sich bitte an Ihren Stromanbieter.
5. Schalten Sie den Monitor und Computer ein.

Die Installation ist fertig, wenn der Monitor ein Bild anzeigt. Falls er kein Bild anzeigt, dann lesen Sie bitte die [Fehlerbehebung](#).



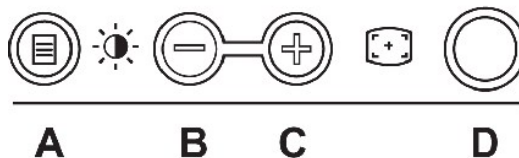

### Verwenden der Bedientasten am Monitor

Verwenden Sie die Tasten an der Vorderseite des Monitors, um die Eigenschaften des angezeigten Bildes einzustellen. Wenn Sie mit Hilfe dieser Tasten Einstellungen ändern, wird die Änderung des jeweiligen Einstellungswertes gleich auf dem OSD-Menü angezeigt.







A	 MENU	Die "MENU"-Taste wird verwendet, um das Bildschirmmenü (OSD-Menü) aufzurufen, Funktionssymbole auszuwählen, Menüs und verlassen und das OSD-Menü zu beenden. Siehe <a href="#">Verwenden des Menüsystems</a> .
B	 Helligkeits-/Kontrast-	Verwenden Sie diese Taste, um das " <a href="#">Helligkeit</a> "- und " <a href="#">Kontrast</a> "-Einstellungsmenü direkt zu öffnen.



Hotkey	
B C	 <p>- und + Tasten</p> <p>Verwenden Sie diese Tasten, um Elemente im OSD-Menü einzustellen (Werte zu erhöhen/verringern).</p> <p>HINWEIS: Wenn Sie die Taste + oder - gedrückt halten, dann wird die automatische Rollfunktion aktiviert.</p>
C	 <p>Auto-Einstellen</p> <p>Verwenden Sie diese Taste, um die Einstellungen automatisch anpassen zu lassen. Das folgende Dialogfenster erscheint auf dem Monitor sich an die aktuelle Eingabe anpasst:</p> <div style="border: 1px solid black; background-color: black; color: white; padding: 5px; text-align: center;">       Die automatische Einstellung wird vorgenommen     </div> <p>Die Auto-Einstellen -Taste ermöglicht es dem Monitor, sich eigenständig an das eingehende Videosignal anzupassen. Nach der Einstellung können Sie die Anzeige über die Funktionen "Pixel Clock" [Pixeltakt] und "Phase" im OSD-Menü weiter optimieren.</p> <p><b>HINWEIS:</b> Die Auto-Einstellungsfunktion wird nicht durchgeführt, wenn Sie die Taste, ohne dass aktive Videoeingangssignale o angeschlossene Kabel vorhanden sind, drücken.</p>
D	 <p>Stromschalter &amp; Betriebsanzeige</p> <p>Die grüne LED zeigt an, dass der Monitor eingeschaltet und funktionsbereit ist. Eine orange LED zeigt den DPMS-Energiesparmodus an.</p> <p>Mit dem Stromschalter schalten Sie den Monitor ein oder aus.</p>

## Bildschirmenü/Anzeige (OSD)

### Direktzugriffsfunktionen

Funktion	Einstellungsmethode
Auto-Einstellen	<p>Verwenden Sie diese Taste, um die Einstellungen automatisch anpassen zu lassen. Das folgende Dialogfenster erscheint auf dem Bildschirm, wenn der Monitor sich an die aktuelle Eingabe anpasst:</p> <div style="border: 1px solid black; background-color: black; color: white; padding: 5px; text-align: center;">       Die automatische Einstellung wird vorgenommen     </div> <p>Die Auto-Einstellen -Taste ermöglicht es dem Monitor, sich eigenständig an das eingehende Videosignal anzupassen. Nach der automatischen Einstellung können Sie die Anzeige über die Funktionen "Pixel Clock" [Pixeltakt] und "Phase" im OSD-Menü weiter optimieren.</p> <p><b>ANMERKUNG:</b> Die Auto-Einstellungsfunktion wird nicht durchgeführt, wenn Sie die Taste, ohne dass aktive Videoeingangssignale oder angeschlossene Kabel vorhanden sind, drücken.</p>
Helligkeit / Kontrast	<p>Wenn das Menü nicht geöffnet ist, verwenden Sie bitte  diese Taste, um das "Helligkeit"- und "Kontrast"-Einstellungsmenü direkt zu öffnen.</p> <div style="border: 1px solid black; background-color: black; color: white; padding: 10px;"> <p style="text-align: center;"><b>Helligkeit/Kontrast</b></p> <p>Beenden </p> <p>Helligkeit  <span style="display: inline-block; width: 100px; border-bottom: 2px solid gray; position: relative; top: -5px;"> <span style="position: absolute; left: 0; top: -5px;">-</span> <span style="position: absolute; right: 0; top: -5px;">+</span> <span style="position: absolute; left: 50%; transform: translate(-50%, -50%); top: -5px;">75</span> </span></p> <p>Kontrast  <span style="display: inline-block; width: 100px; border-bottom: 2px solid gray; position: relative; top: -5px;"> <span style="position: absolute; left: 0; top: -5px;">-</span> <span style="position: absolute; right: 0; top: -5px;">+</span> <span style="position: absolute; left: 50%; transform: translate(-50%, -50%); top: -5px;">75</span> </span></p> </div> <p>&gt;Die Funktion "Helligkeit" regelt die Lichtstärke des Flachbildschirms.</p> <p>Stellen Sie zunächst die Helligkeit ein und anschließend, falls erforderlich, den Kontrast.</p> <p>Mit "+" erhöhen Sie die Helligkeit. Mit "-" reduzieren Sie die Helligkeit.</p> <p>Die Funktion "Kontrast" regelt den Unterschied zwischen dunklen und hellen Stellen des Monitorbildschirms.</p> <p>Mit "+" erhöhen Sie den Kontrast. Mit "-" reduzieren Sie den Kontrast.</p>

## Verwenden des OSD-Menüs



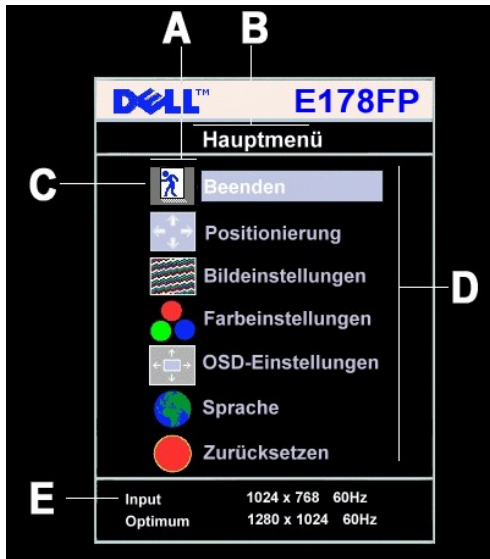

### Verwenden des Menüsystems







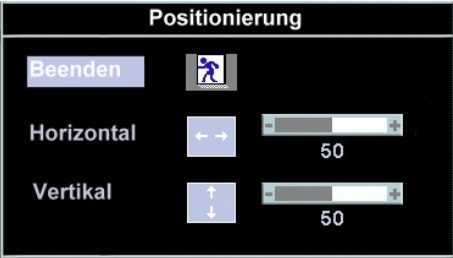



1. Drücken Sie die **Menu**-Taste, um das OSD-System aufzurufen und das Hauptmenü anzuzeigen.



A Funktionssymbole B Hauptmenü C Menüsymbol  
D Untermenüname E Auflösung

2. Drücken Sie die Tasten - und +, um zwischen den Funktionssymbolen zu navigieren. Wenn Sie von einem Symbol zu einem anderen wechseln, wird der Funktionsname markiert; der Name beschreibt die Funktion bzw. Gruppe der Funktionen (Untermenüs), für die das Symbol steht. Eine vollständige Liste aller verfügbaren Funktionen des Monitors finden Sie in der nachstehenden Tabelle.
3. Drücken Sie einmal die **Menu**-Taste, um die markierte Funktion zu aktivieren. Drücken Sie -/+ , um den gewünschten Parameter auszuwählen. Drücken Sie die **Menu**-Taste, um zum Schieberegler zu gelangen. Verwenden Sie dann die Tasten - und +, um je nach Menüanzeige Ihre Änderungen vorzunehmen.
4. Drücken Sie einmal die **MENU**-Taste, um zum Hauptmenü zurückzukehren und eine andere Funktion auszuwählen. Oder drücken Sie die **Menu**-Taste zwei oder drei Mal, um das OSD-Menü zu beenden.

Symbol	Funktionsname und Untermenüs	Beschreibung
	EXIT [Beenden]	Wählen Sie diese Funktion, um das Hauptmenü zu beenden.
	Positioning [Position]:  Horizontal Vertikal	<p>Mit dieser Funktion wird der Anzeigebereich auf dem Monitorbildschirm verschoben.</p> <p>Wenn Sie Änderungen an den horizontalen und vertikalen Einstellungen vornehmen, ändert sich die Größe des Anzeigebereichs nicht, das Bild wird lediglich je nach Auswahl verschoben.</p> <p>Der Mindestwert ist 0 (-). Der Höchstwert ist 100 (+).</p> <div style="text-align: center;">  </div>
	Image settings [Bildeinstellungen]:  Auto Adjust [Auto-Einstellen]	<p>Obwohl Ihr Computer Ihren neuen Flachbildschirmmonitor beim Systemstart erkennt, kann die Auto-Einstellungsfunktion die Anzeigeeinstellungen für Ihr spezielles System optimieren.</p> <p><b>ANMERKUNG:</b> In den meisten Fällen bewirkt die Auto-Einstellungsfunktion das beste Bild für Ihre Systemkonfiguration. Diese Funktion können Sie über den Auto-Einstellen  Hotkey direkt aktivieren.</p>
	Pixel Clock [Pixeltakt]	<p>Die Einstellungen "Phase" und "Pixel Clock" [Pixeltakt] ermöglichen Ihnen eine Feinabstimmung der Einstellungen Ihres Monitors je nach Ihren persönlichen Wünschen. Auf diese Einstellungen können Sie über das OSD-Hauptmenü durch Auswahl des Menüelements "Image Settings" [Bildeinstellungen] zugreifen.</p> <p>Verwenden Sie die Tasten - und +, um Störungen zu beseitigen. Mindestwert: 0 ~ Höchstwert: 100</p>

	<b>Phase</b>	<p>Falls Sie durch die Anpassung der Phase keine zufriedenstellenden Ergebnisse erzielen, verwenden Sie zunächst die Funktion "Pixel Clock" [Pixeltakt] und anschließend erneut die Funktion "Phase".</p> <div data-bbox="706 241 1201 640" style="border: 1px solid black; padding: 5px; background-color: black; color: white; text-align: center;"> <p><b>Bildeinstellungen</b></p> <p>Durch automatische Anpassung werden die besten Ergebnisse erzielt</p> <p>Beenden </p> <p>Automatische Anpassung    Presse Menü</p> <p>Pixeluhr  <input type="text" value="50"/></p> <p>Phase  <input type="text" value="50"/></p> </div> <p><b>ANMERKUNG:</b> Durch diese Funktion kann sich die Breite des Anzeigebilds ändern. Verwenden Sie die Funktion "Horizontal" im "Position"-Menü, um das Anzeigebild auf dem Monitor zu zentrieren.</p>
	<b>Color Settings [Farbeinstellungen]:</b>	<p>Mit "Color Settings" [Farbeinstellungen] passen Sie die Farbtemperatur und Sättigung an.</p> <div data-bbox="706 745 1201 1134" style="border: 1px solid black; padding: 5px; background-color: black; color: white; text-align: center;"> <p><b>Farbeinstellungen</b></p> <p>Normal Voreinstellung</p> <p>Blau Voreinstellung</p> <p>Rot Voreinstellung</p> <p>Benutzer    Beenden </p> <p>Rot <input type="text" value="100"/></p> <p>Grün <input type="text" value="100"/></p> <p>Blau <input type="text" value="100"/></p> </div> <p><b>Normal Preset [Voreinstellung Normal]</b> Wählen Sie "Normal Preset" [Voreinstellung Normal], um die werkseitige Standardfarbeinstellungen zu laden.</p> <p><b>Blue Preset [Voreinstellung Blau]</b> Wählen Sie "Voreinstellung Blau", um einen bläulichen Farbton zu bewirken. Diese Farbeinstellung wird üblicherweise für Textbearbeitungsanwendungen (Tabellen, Programmieroberflächen, Texteditoren etc.) verwendet.</p> <p><b>Red Preset [Voreinstellung Rot]</b> Wählen Sie "Red Preset" [Voreinstellung Rot], um einen rötlichen Farbton zu bewirken. Diese Einstellung wird üblicherweise für farbintensive Anwendungen (Bildbearbeitung, Multimedia, Filme etc.) verwendet.</p> <p><b>User Preset [Benutzervoreinstellung]</b> "User Preset" [Benutzervoreinstellung]: Verwenden Sie die Plus- und Minus-Tasten, um die drei Farben (R, G, B) separat in Einzelschritten von 0 bis 100 anzupassen.</p> <p><b>ANMERKUNG:</b> 'Farbtemperatur' ist eine Maß der "Wärme" der Bildfarben (Rot/Grün/Blau). Die zwei angebotenen Voreinstellungen ("Blau" und "Rot") betonen jeweils die Farbe Blau und Rot. Wählen Sie jede einmal aus, um festzustellen, welche Ihnen besser gefällt. Oder verwenden Sie die "User Preset" [Benutzervoreinstellung]-Funktion, um die Farbeinstellungen genau nach Ihrem Wunsch anzupassen.</p>
   	<b>OSD Settings [OSD-Einstellungen]:</b>  <b>Horizontal Position [Horizontale Position]</b>  <b>Vertical Position [Vertikale Position]</b>  <b>OSD Hold Time [OSD-Anzeigezeit]:</b>  <b>OSD Lock [OSD-Sperre]</b>	<p>Wann immer das OSD-Menü geöffnet wird, erscheint es in der selben Position auf dem Bildschirm. Mit "OSD Settings" [OSD-Einstellungen] können Sie diese Position ändern.</p> <p>Mit der Taste - oder + schieben Sie das OSD-Menü nach links oder rechts.</p> <p>Mit der Taste - oder + schieben Sie das OSD-Menü nach unten oder oben.</p> <p>Das OSD-Menü bleibt aktiv, solange es verwendet wird.  "OSD Hold Time" [OSD-Anzeigezeit]: Durch Einstellen der Anzeigezeit legen Sie fest, wie lange das OSD-Menü aktiv bleiben soll, nachdem Sie zuletzt eine Taste gedrückt haben. Verwenden Sie die Tasten - und +, um den Wert über den Schieberegler in 5-Sekunden-Schritten von 5 bis 60 Sekunden einzustellen.</p> <p><b>ANMERKUNG:</b> In der Standardeinstellung ist die OSD-Anzeigezeit 20 Sekunden.</p> <p>"OSD Lock" [OSD-Sperre]: Diese Funktion regelt den Benutzerzugriff auf die Einstellungen. Wird "Yes" [Ja] (+) ausgewählt, sind keine Anpassungen durch den Benutzer möglich. Alle Tasten außer der Menütaste werden gesperrt.</p>

Das OSD-Menü wird gesperrt bzw. entsperrt, wenn Sie die MENU-Taste 15 Sekunden lang gedrückt halten.

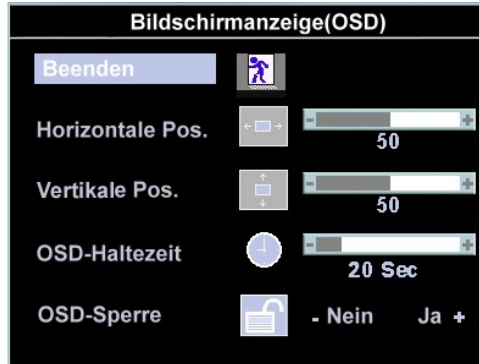

**ANMERKUNG:** Wenn das OSD-Menü gesperrt ist und die "MENU"-Taste gedrückt wird, gelangen Sie direkt in das Element "OSD Lock" [OSD-Sperre] im "OSD Settings" [OSD-Einstellungsmenü]. Wählen Sie "No" [Nein] (-), um die Sperre aufzuheben und den Benutzerzugriff auf alle verfügbaren Einstellungen zu ermöglichen.



Language [Sprache]:

Hier können Sie für die Anzeige der OSD-Menüs zwischen fünf Sprachen auswählen (English, Español, Français, Deutsch, Japanese).



**ANMERKUNG:** Die ausgewählte Sprache gilt nur für das OSD-Menü. Diese Einstellung wirkt sich nicht auf eine am Computer laufende Software aus.



Factory Reset [Werkseinstellungen]:

"Factory Reset" [Werkseinstellungen] setzt alle Funktionen im OSD-Menü auf die Werkseinstellungen zurück.

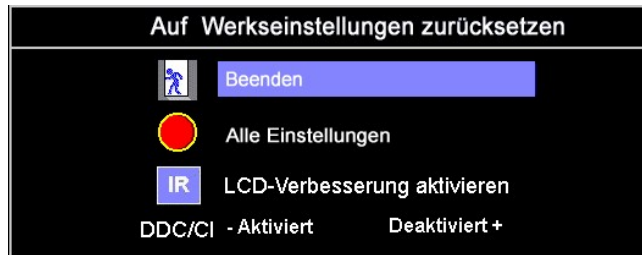

Mit der Option "Exit" [Beenden] verlassen Sie das "Factory Reset" [Werkseinstellungen]-Menü.

Mit der Option "All settings" [Alle Einstellungen] stellen Sie alle Werkseinstellungen außer der Spracheinstellung wieder her.

**IR** - Diese Funktion hilft kleinere Probleme durch verbliebene Bilder zu beheben.

**LCD-Konditionierung aktivieren:** Falls ein Bild wie festgeklebt auf dem Bildschirm erscheint, aktivieren Sie bitte die LCD-Konditionierung, um das Verbleiben des Bildes zu beseitigen. Die **LCD-Konditionierung** kann einige Stunden dauern. Bei schweren Fällen von verbliebenen Bildern handelt es sich um Bildeinbrennungen. Die LCD-Konditionierung kann keine Bildeinbrennung entfernen.

**HINWEIS:** Verwenden Sie nur dann die LCD-Konditionierung, wenn ein Problem mit dem Verbleiben des Bildes aufgetreten ist.

Die folgende Warnmeldung wird angezeigt, wenn "LCD-Konditionierung aktivieren" gewählt wird:

Diese Funktion beseitigt eingebrannte Bilder.  
Je nach Schweregrad des eingebrannten Bildes braucht der Programmablauf eine gewisse Zeit.

Möchten Sie fortfahren?

- Nein

Ja +

**HINWEIS:** Sie können zu jeder Zeit die LCD-Konditionierung beenden, indem Sie eine beliebige Taste am Monitor drücken.

LCD-Verbesserung läuft. Zum Beenden der LCD-Verbesserung drücken Sie eine beliebige Taste am Monitor.

DDC/CI (Display Data Channel/Command Interface) ermöglicht Ihnen das Anpassen von Monitorparametern (Helligkeit, Farbe, Balance, usw.) über PC-Software.  
Diese Funktion können Sie abschalten, indem Sie "Deaktivieren" wählen.  
Belassen Sie diese Funktion aktiv, wenn Sie Ihren Monitor bequem anpassen und eine optimale Leistung erreichen möchten.

Die Möglichkeit zum Anpassen von Anzeigeeinstellungen über PC-Anwendungen wird deaktiviert.

Wollen Sie DDC/CI deaktivieren.

-Nein

Ja +

**ANMERKUNG:** Wenn Sie bei DDC/CI „deaktivieren“ wählen, erscheint eine Warnmeldung auf dem Bildschirm. In diesem Fall können Sie nach Bedarf Ja oder Nein wählen.

## Automatisches Speichern

Wenn Sie eine Einstellung vornehmen und anschließend entweder in ein weiteres Menü wechseln oder das OSD-Menü beenden, speichert der Monitor die vorgenommenen Änderungen automatisch. Auch wenn Sie eine Einstellung vornehmen und anschließend warten, bis das OSD-Menü verschwindet, wird die Änderung gespeichert.

## OSD-Warmmeldungen

Eine Warnmeldung wird u.U. auf dem Bildschirm angezeigt, wenn der Monitor asynchron ist.

Dieser Videomodus kann nicht angezeigt werden.

**optimum input 1280 x1024 60Hz**

Das bedeutet, dass der Monitor sich nicht mit dem Signal synchronisieren kann, das er vom Computer empfängt. Das Signal ist zu hoch oder zu niedrig für den Monitor. Sehen Sie bitte in [Technische Daten](#) für die horizontalen und vertikalen Frequenzbereiche, die von diesem Monitor unterstützt werden, nach. Der empfohlene Modus ist 1280 X 1024 mit 60Hz.

 **ANMERKUNG:** Das umhertreibende Dialogfeld "Dell - Self-Test Feature Check" [Selbsttest-Funktionsprüfung] wird auf dem Bildschirm angezeigt, wenn der Monitor kein Videosignal erkennt.



Es kann passieren, dass keine Warnmeldung erscheint und der Bildschirm einfach nichts anzeigt. Dies kann auch darauf hinweisen, dass sich der Monitor mit dem Signal vom Computer nicht synchronisiert.

Siehe [Fehlerbehebung](#) für weitere Informationen.

---

## Verwenden der Dell™ Soundbar (optional)

Die Dell™ Soundbar ist ein Zweikanal-Stereosystem, System, das auf einen Dell™ Flachbildschirmmonitor montiert werden kann. Auf der Soundbar befinden sich folgende Elemente: ein Drehregler zur Lautstärkeregelung und zum Ein-/Ausschalten des Systems, eine grüne LED zur Betriebsanzeige und zwei Kopfhöreranschlüsse.



1. Kopfhöreranschlüsse
2. Betriebsanzeige
3. Stromschalter/Lautstärkereglern

## Befestigen der Soundbar am Monitor



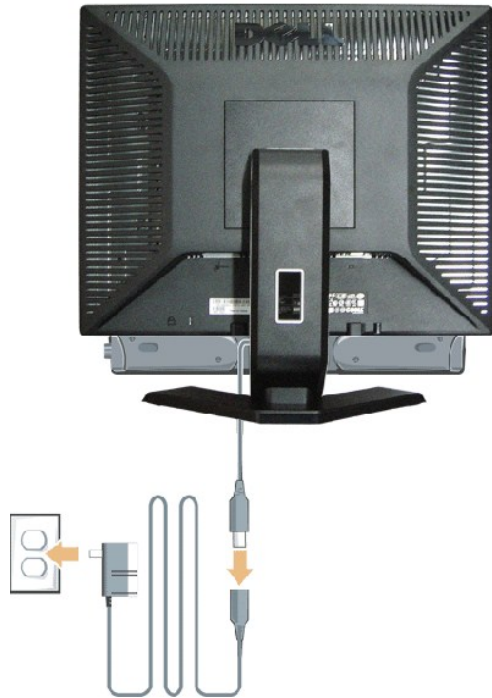

1. Stehen Sie vor der Rückseite des Monitors und richten Sie die beiden Schlitze an der Soundbar auf die Zapfen an dem Unterteil des Monitors aus.
2. Schieben Sie die Soundbar nach links, bis sie hörbar einrastet.
3. Verbinden Sie die Soundbar mit dem Stromadapter.
4. Stecken Sie das Stromkabel des Stromadapters in eine Steckdose in der Nähe.
5. Schließen Sie den hellgrünen Stereostecker der Rückseite der Soundbar an die Audio-Ausgangsbuchse des Computers an.

⚠ **WARNUNG:** VERWENDEN SIE IHN NUR MIT DER DELL Soundbar UND NICHT MIT ANDEREN GERÄTEN.

📌 **ANMERKUNG:** Der Soundbar Stromadapter (12VDC-Ausgang) darf nur mit der optionalen Dell™ Soundbar verwendet werden.

---

[Zum Inhaltsverzeichnis](#)

## Produktbezogene Probleme

### Dell™ E178FP Flachbildschirmmonitor

- [Monitorbezogene Fehlerbehebung](#)
- [Allgemeine Probleme](#)
- [Produktbezogene Probleme](#)

 **VORSICHT:** Bevor Sie mit den in diesem Abschnitt beschriebenen Schritten beginnen, lesen und befolgen Sie bitte die [Sicherheitshinweise](#).

## Monitorbezogene Fehlerbehebung

### Selbsttestfunktion (STFC: Self-Test Feature Check)

Ihr Monitor verfügt über eine Selbsttestfunktion, mit der Sie überprüfen können, ob der Monitor ordnungsgemäß funktioniert. Wenn Ihr Monitor und Computer ordnungsgemäß miteinander verbunden sind, der Monitorbildschirm jedoch leer bleibt, führen Sie bitte wie folgend den Monitor-Selbsttest aus:

1. Schalten Sie sowohl den Computer als auch den Monitor aus.
2. Trennen Sie das Videokabel von der Rückseite des Computers. Um einen ordnungsgemäßen Selbsttest zu gewährleisten, entfernen Sie bitte sowohl digitale (weißer Stecker) als auch analoge (blauer Stecker) Kabel von der Rückseite des Computers.
3. Schalten Sie den Monitor ein.

Das umhertreibende Dialogfeld 'Dell™ - Self-Test Feature Check [Selbsttest-Funktionsprüfung]' sollte (vor einem schwarzen Hintergrund) angezeigt werden, wenn der Monitor kein Videosignal erkennt und ordnungsgemäß funktioniert. Im Selbsttestmodus bleibt die Betriebs-LED grün. Außerdem rollt je nach gewählter Eingangsquelle eines der nachstehend dargestellten Dialogfelder über den Bildschirm.

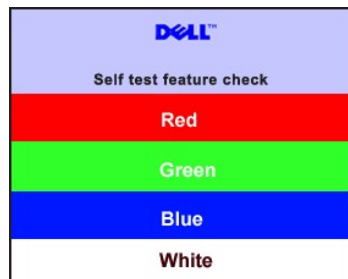

4. Diese Anzeige erscheint auch im Normalbetrieb, wenn das Videokabel getrennt oder beschädigt wird.
5. Schalten Sie den Monitor aus und schließen Sie das Videokabel neu an; schalten Sie anschließend sowohl den Computer als auch den Monitor wieder ein.

Falls Ihr Monitorbildschirm nach dem obigen Vorgang immer noch leer bleibt, überprüfen Sie bitte Ihre Videokarte und den Computer; Ihr Monitor funktioniert einwandfrei.

### OSD-Warmmeldungen

Für OSD-bezogene Probleme sehen Sie bitte in [OSD-Warmmeldungen](#) nach.

## Allgemeine Probleme

Die folgende Tabelle enthält allgemeine Informationen über Monitorprobleme, auf die Sie stoßen könnten.

ALLGEMEINE SYMPTOME	AUSWIRKUNGEN	BEHEBUNGSVORSCHLÄGE
Kein Videobild/ Betriebs-LED aus	Kein Bild, Monitor inaktiv	<ul style="list-style-type: none"><li>1 Prüfen Sie den Anschluss an beiden Enden des Videokabels.</li><li>1 Prüfen Sie die Netzsteckdose.</li><li>1 Vergewissern Sie sich, dass der Stromschalter vollständig gedrückt wird.</li></ul>
Kein Videobild/ Betriebs-LED ein	Kein Bild oder keine Helligkeit	<ul style="list-style-type: none"><li>1 Erhöhen Sie die Werte für die Helligkeit &amp; den Kontrast.</li><li>1 Führen Sie den Monitor-Selbsttest durch.</li><li>1 Überprüfen Sie die Stecker auf verbogene oder abgebrochene Stifte.</li></ul>
Unschärfes Bild	Bild ist unscharf, verschwommen oder weist Geisterbilder auf.	<ul style="list-style-type: none"><li>1 Drücken Sie die Auto-Einstellen-Taste.</li><li>1 Passen Sie über das OSD-Menü die Werte für Phase und Clock [Takt] an.</li><li>1 Entfernen Sie etwaige Videoverlängerungskabel.</li><li>1 Stellen Sie die Monitorwerkseinstellungen wieder her.</li></ul>



		<ul style="list-style-type: none"> <li>1 Verringern Sie die Videoauflösung oder erhöhen Sie die Schriftgröße.</li> </ul>
Zittriges/verwackeltes Videobild	Welliges Bild oder leichte Bewegungen	<ul style="list-style-type: none"> <li>1 Drücken Sie die Auto-Einstellen-Taste.</li> <li>1 Passen Sie über das OSD-Menü die Werte für Phase und Clock [Takt] an.</li> <li>1 Stellen Sie die Monitorwerkeinstellungen wieder her.</li> <li>1 Überprüfen Sie die Umgebungsbedingungen.</li> <li>1 Bringen Sie den Monitor in einen anderen Raum und testen Sie ihn dort.</li> </ul>
Fehlende Bildpunkte	LCD-Bildschirm weist Punkte auf	<ul style="list-style-type: none"> <li>1 Schalten Sie den Monitor aus und wieder ein.</li> <li>1 Es handelt sich um permanent inaktive Pixel. Dies ist ein natürlicher Defekt, der bei der LCD-Technologie auftritt.</li> </ul>
Unveränderliche Pixel	LCD-Bildschirm weist helle Punkte auf	<ul style="list-style-type: none"> <li>1 Schalten Sie den Monitor aus und wieder ein.</li> <li>1 Es handelt sich um permanent aktive Pixel. Dies ist ein natürlicher Defekt, der bei der LCD-Technologie auftritt.</li> </ul>
Helligkeitsprobleme	Bild zu dunkel oder zu hell	<ul style="list-style-type: none"> <li>1 Setzen Sie die Monitoreinstellungen mit der Funktion "All Settings [Alle Einstellungen]" zurück.</li> <li>1 Drücken Sie die Auto-Einstellen-Taste.</li> <li>1 Passen Sie die Werte für die Helligkeit &amp; den Kontrast an.</li> </ul>
Geometrische Verzerrung	Bild ist nicht korrekt zentriert	<ul style="list-style-type: none"> <li>1 Setzen Sie die Monitoreinstellungen mit der Funktion "Position Settings Only [Nur Positionseinstellungen]" zurück.</li> <li>1 Drücken Sie die Auto-Einstellen-Taste.</li> <li>1 Passen Sie die Zentrierung manuell an.</li> <li>1 Vergewissern Sie sich, dass der Monitor im richtigen Videomodus ist.</li> </ul>
Horizontale/vertikale Streifen	Bild weist einen oder mehrere Streifen auf	<ul style="list-style-type: none"> <li>1 Setzen Sie die Monitoreinstellungen mit der Funktion "All Settings [Alle Einstellungen]" zurück.</li> <li>1 Drücken Sie die Auto-Einstellen-Taste.</li> <li>1 Passen Sie über das OSD-Menü die Werte für Phase und Clock [Takt] an.</li> <li>1 Führen Sie den Monitor-Selbsttest durch und prüfen Sie, ob die Streifen auch im Selbsttestmodus vorhanden sind.</li> <li>1 Überprüfen Sie die Stecker auf verbogene oder abgebrochene Stifte.</li> </ul>
Synchronisationsprobleme	Die Anzeige auf dem Bildschirm ist chaotisch oder erscheint gespalten	<ul style="list-style-type: none"> <li>1 Setzen Sie die Monitoreinstellungen mit der Funktion "All Settings [Alle Einstellungen]" zurück.</li> <li>1 Drücken Sie die Auto-Einstellen-Taste.</li> <li>1 Passen Sie über das OSD-Menü die Werte für Phase und Clock [Takt] an.</li> <li>1 Führen Sie den Monitor-Selbsttest durch und prüfen Sie, ob die Anzeige auch im Selbsttestmodus chaotisch erscheint.</li> <li>1 Überprüfen Sie die Stecker auf verbogene oder abgebrochene Stifte.</li> <li>1 Starten Sie im "abgesicherten Modus".</li> </ul>
LCD zerkratzt	Bildschirm weist Kratzer oder Schmutzflecken auf	<ul style="list-style-type: none"> <li>1 Schalten Sie den Monitor aus und reinigen Sie den Bildschirm.</li> <li>1 Hinweise zur Reinigung finden Sie im Abschnitt <a href="#">Pflege Ihres Monitors</a>.</li> </ul>
Sicherheitsrelevante Themen	Sichtbare Anzeichen von Rauch oder Funken	<ul style="list-style-type: none"> <li>1 Versuchen Sie nicht das Problem selber zu beheben.</li> <li>1 Der Monitor muss ersetzt werden.</li> </ul>
Immer wieder auftretende Probleme	Monitorfunktionsstörungen treten auf und verschwinden wieder	<ul style="list-style-type: none"> <li>1 Vergewissern Sie sich, dass der Monitor im richtigen Videomodus ist.</li> <li>1 Vergewissern Sie sich, dass die Videokabelverbindung zwischen dem Computer und dem Flachbildschirmmonitor ordnungsgemäß hergestellt ist.</li> <li>1 Setzen Sie die Monitoreinstellungen mit der Funktion "All Settings [Alle Einstellungen]" zurück.</li> <li>1 Führen Sie den Monitor-Selbsttest durch und prüfen Sie, ob das Problem auch im Selbsttestmodus auftritt.</li> </ul>
Farbe fehlt	Farbe fehlt im Bild	<ul style="list-style-type: none"> <li>1 Führen Sie den Monitor-Selbsttest durch.</li> <li>1 Prüfen Sie den Anschluss an beiden Enden des Videokabels.</li> <li>1 Überprüfen Sie die Stecker auf verbogene oder abgebrochene Stifte.</li> </ul>
Falsche Farbe	Schlechte Bildfarbe	<ul style="list-style-type: none"> <li>1 Verwenden Sie die Funktion "User Preset" [Benutzervoreinstellung], um die Farbe zu ändern.</li> <li>1 Ändern Sie den R/G/B-Wert in der Funktion "User Preset" [Benutzervoreinstellung].</li> </ul>
Nachbild ("Einbrennen") (durch Daueranzeige desselben Bildes)	Ein schwaches Nachbild des statischen Bildes erscheint auf dem Bildschirm	<ul style="list-style-type: none"> <li>1 Lassen Sie den Monitor grundsätzlich über die Energieverwaltungsfunktion ausschalten, wenn er nicht verwendet wird. Alternativ können Sie einen Bildschirmschoner mit bewegten Motiven einsetzen.</li> <li>1 Wählen Sie im OSD-Menü "Enable LCD Conditioning [LCD-Konditionierung aktivieren]" unter "Reset to Factory Settings [Werkeinstellungen laden]" aus. Das Ausführen dieser Funktion kann einige Stunden dauern, bevor das verbliebene Bild entfernt wird.</li> </ul> <p><b>HINWEIS:</b> Die Garantie deckt keine Bildeinbrennung ab.</p>

## Produktbezogene Probleme

SPEZIFISCHE SYMPTOME	AUSWIRKUNGEN	BEHEBUNGSVORSCHLÄGE
Angezeigte Bild zu klein	Das Bild ist auf dem Bildschirm zentriert, <b>füllt aber nicht den gesamten Sichtbereich aus</b>	<ul style="list-style-type: none"> <li>1 Setzen Sie die Monitoreinstellungen mit der Funktion "All Settings [Alle Einstellungen]" zurück.</li> </ul>
Monitor lässt sich mit den Tasten am Bedienfeld nicht einstellen	OSD-Menü wird nicht am Bildschirm angezeigt	<ul style="list-style-type: none"> <li>1 Schalten Sie den Monitor aus, trennen Sie das Netzkabel, schließen es wieder an und schalten den Monitor wieder ein.</li> </ul>
Der Monitor wechselt nicht in den Energiesparmodus.	Kein Bild, Betriebs-LED leuchtet grün. Die Meldung "No input signal" erscheint, wenn die Taste "+" oder "-" gedrückt wird.	<ul style="list-style-type: none"> <li>1 Bewegen Sie die Maus oder drücken Sie eine beliebige Taste auf der Tastatur des Computers oder starten Sie den Video-Player. Öffnen Sie anschließend das OSD-Menü, um Audio/Video auf "Aus" einzustellen.</li> </ul>
Es wird bei Drücken der Tasten am Bedienfeld kein Eingangssignal angezeigt	Kein Bild, Betriebs-LED leuchtet grün. Die Meldung "No input signal" erscheint, wenn die Taste "+" oder "-" gedrückt wird.	<ul style="list-style-type: none"> <li>1 Prüfen Sie die Signalquelle. Bewegen Sie die Maus oder drücken Sie eine beliebige Taste auf der Tastatur, um sicherzustellen, dass der Computer nicht im Energiesparmodus ist.</li> <li>1 Prüfen Sie, ob das Signalkabel richtig eingesteckt wurde und richtig sitzt. Stecken Sie eventuell das Signalkabel erneut ein.</li> <li>1 Starten Sie den Computer oder Video-Player neu.</li> </ul>
OSD-Sperre	Alle Tasten außer der MENU-Taste sind gesperrt. Keine Benutzeranpassung möglich.	<ul style="list-style-type: none"> <li>1 Halten Sie die MENU-Taste 15 Sekunden lang gedrückt, um das OSD-Menü zu entsperren.</li> </ul>

[Zum Inhaltsverzeichnis](#)

[Zum Inhaltsverzeichnis](#)

## Verwenden des Monitorfußes

Dell™ E178FP Flachbildschirmmonitor

- [Anbringen des Fußes](#)
  - [Verlegen der Kabel](#)
  - [Verwenden der Kippfunktion](#)
  - [Abnehmen des Fußes](#)
- 

### Attaching the Stand

 HINWEIS: Bei Auslieferung aus dem Werk ist der Fuß vom Monitor demontiert.



1. Stellen Sie den Monitorfuß auf eine flache Oberfläche.
  2. Richten die Aussparung an der Monitorrückseite auf die zwei Zähne am Monitorfuß aus.
  3. Lassen Sie den Monitor herunter, damit die Monitormontagestelle in den Monitorfuß einrastet.
- 

### Verlegen der Kabel



Verwenden Sie nach dem Anbringen aller erforderlichen Kabel an Ihren Monitor und den Computer (siehe [Anschließen des Monitors](#) für Hinweise zu dem Anschließen der Kabel) den Kabelhalter, um sämtliche Kabel wie oben abgebildet sauber zu verlegen.

---

## Verwenden der Kippfunktion

Dank dem integrierten Säulenfuß können Sie den Monitor kippen, um den bequemsten Blickwinkel zu erhalten.



---

## Abnehmen des Fußes

Legen Sie den Monitor mit dem Bildschirm nach unten zeigend auf ein weiches Tuch oder ein Kissen, halten die Fußentfernungstaste gedrückt und entfernen dann den Monitorfuß.



⚠ **ANMERKUNG:** Der Monitor muss unbedingt auf eine saubere Oberfläche gelegt werden, um Kratzer auf dem Bildschirm beim Entfernen des Monitorfußes zu vermeiden.

---

[Zum Inhaltsverzeichnis](#)